



Split Type Wall-mounted Inverter Room Air Conditioner

USER'S MANUAL

The design and specifications are subject to change without prior notice for product improvement. Consult with the sales agency or manufacturer for details.

**Thank you very much for purchasing our air conditioner.
To guarantee safety and best efficiency, please read this manual carefully and keep a suitable storage for reference.**

CONTENTS

SAFETY PRECAUTIONS

Warning	3
Caution	4

NAMES OF PARTS

Indoor unit	5
outdoor unit	5
Indication lamp.....	6

OPERATING INSTRUCTIONS

Operating temperature.....	7
Manual operation	7
Airflow direction control	8
How the air conditioner works	9

CARE AND MAINTENANCE

Before maintenance.....	10
Cleaning the unit.....	10
Cleaning the air filter and air freshening filter	10
Replacement of the air filter and air freshening filter	11
Preparation for extended non-operation.....	11
Pre-season inspection.....	11

TROUBLESHOOTING TIPS

Normal function of the air conditioner.....	12
Troubleshooting guide	14

When using this air conditioner in the European countries, please read the following information:

- This appliance can be used by children aged from 8 years and above and persons with reduced physical, sensory or mental capabilities, or lack of experience and knowledge if they have been given supervision or instruction concerning use of the appliance in a safe way and understand the hazards involved. Children shall not play with the appliance. Cleaning and user maintenance shall not be made by children without supervision.

DISPOSAL: Do not dispose of this product as unsorted municipal waste. Collection of such waste separately for special treatment is necessary.

It is prohibited to dispose of this appliance in domestic household waste. For disposal, there are several possibilities:



- A) The municipality has established collection systems, where electronic waste can be disposed of at least free of charge to the user.
- B) When buying a new product, the retailer will take back the old product at least free of charge.
- C) The manufacturer will take back the old appliance for disposal at least free of charge to the user.
- D) As old products contain valuable resources, they can be sold to scrap metal dealers.

Wild disposal of waste in forests and landscapes endangers your health when hazardous substances leak into the ground-water and find their way into the food chain.





SAFETY PRECAUTIONS

To prevent injury to the user or other people and property damage, the following instructions must be followed. Incorrect operation due to ignoring of instructions may cause harm or damage. The seriousness is classified by the following indications.

 WARNING	This symbol indicates the possibility of death or serious injury.
 CAUTION	This symbol indicates the possibility of injury or damage to property.

■ Meanings of symbols used in this manual are as shown below.

	Strictly prohibited.
	Be sure to follow the instructions.

WARNING



- Do not extend the cable and never use multiple plugs. A poor electrical connection, poor insulation or voltage which is higher than permitted can cause fire.
- Do not expose your body directly to the cool air for prolonged period.
- Never poke fingers, sticks or other objects in the air inlet and outlet vents.
- Never attempt to repair, relocate, modify the air conditioner yourself. Always contact your service partner if it requires.
- Never pull the plug out by pulling on the cable. Hold the plug firmly and pull it out of the plug socket, otherwise there is a risk of damaging the cable.
- Do not operate your air conditioner in a wet room such as a bathroom or laundry room.



- Remove all dirt from the power plug and plug it firmly. Soiled plugs can cause fire or an electric shock.
- In the event of any abnormalities such as smell of burning, immediately switch off the device and pull the plug. Contact your service partner.
- Always switch off the device and pull the plug before you start to clean it.
- Use specified power cord.
- Contact the authorized installer for installation of this unit.
- Contact an authorized service technician for repair or maintenance of this unit.
- This appliance is not intended for use by persons (including children) with reduced physical, sensory or mental capabilities, or lack of experience and knowledge, unless they have been given supervision or instruction concerning use of the appliance by a person responsible for their safety.
- Children should be supervised to ensure that they do not play with the air conditioner.

SAFETY PRECAUTIONS

CAUTION



- Never actuate any switches with a wet hand. It may cause an electric shock.
- Never use the device for any other purpose than the intended use. Never place food, precision instruments, plants, animals, paint, etc. on the unit.
- Do not expose plants or animals directly to the air flow.
- Never clean the air conditioner with water. Never use combustible cleaning agents as these could cause a fire or deformation.
- Never place any burning objects close to the device if they could be directly affected by the emitted air.
- Never step onto the outdoor device and never place anything on it.
- Never use an unsteady or rusty base.
- Never install the air conditioner in places where combustible gas can be emitted. Emmitted gas may collect and cause an explosion.
- Never allow the air conditioner to run for too long with the doors or windows open, or if the humidity is very high.



- If the air conditioner is to be used in conjunction with other heaters, the air should be refreshed periodically, otherwise there is a risk of lack of oxygen.
- Always pull out the power plug if the unit is not going to be used for any lengthy period of time. Collections of dust can cause fire.
- Always switch off the air conditioner and pull out the power plug during a storm. Electrical parts may get damaged.
- Check that the drainage line is correctly connected. If not, water will escape.
- Check that the condensation water can run off unhindered. It may cause water damage if the condensation water cannot run off properly.
- The air conditioner must be earthed in accordance with the local codes.
- For electrical safety purposes we recommend that you install an earth-leakage circuit-breaker.
- If the power cord is damaged, it must be replaced by the manufacturer, its service agent or similiary qualified persons in order to avoid a hazard.

NAMES OF PARTS

Indoor unit

Note: The indoor unit you purchased may look like one of the following:

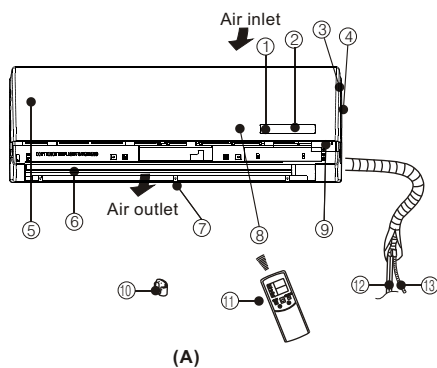

(A)

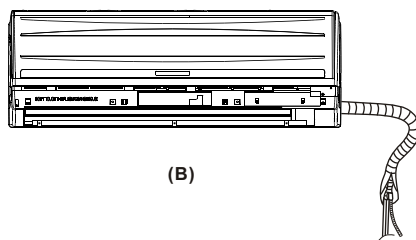

(B)

Outdoor unit

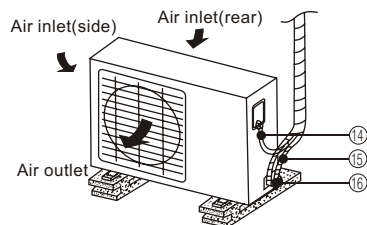

Names of parts

Indoor unit

1. Signal receptor
2. Display panel
3. Panel frame
4. Chassis
5. Front panel
6. Horizontal louver
7. Vertical louver (on some models)
8. Air filter (under the panel)
9. Manual control button
10. Remote controller holder
11. Remote controller
12. Connecting pipe
13. Drain hose

Outdoor unit

14. Connecting cable
15. Connective pipe
16. Stop valve

NOTE:

- All the pictures in this manual are for explanation purpose only. Your air conditioner may be slightly different.
- The actual shape shall prevail.

NAMES OF PARTS

Indication lamp

The display panel of the air conditioner you purchased would look like one of the following:

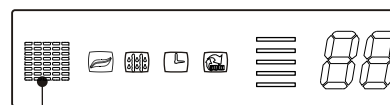

Signal receptor (1)

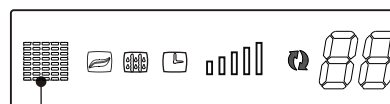

Signal receptor (2)

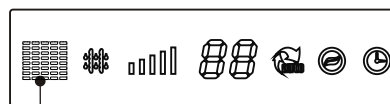

Signal receptor (3)



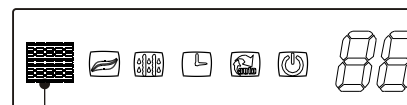

Signal receptor (4)



Signal receptor (5)

 **TIMER indicator**
This indicator illuminates when TIMER program is set ON/OFF.

 **AUTO indicator**
This indicator illuminates when the air conditioner is in AUTO operation.

 **OPERATION FREQUENCY indicator**
This display is separated into five zones. The zones illuminate based on the compressor current operation. For example: high frequency will illuminate more zones.

 **TEMPERATURE indicator**

- A) Usually it displays the temperature settings. When change the setting temperature, this indicator begins to flash, and stops 20 seconds later.
- B) It displays the room temperature when the air conditioner is in FAN only operation.
- C) Displays the malfunction code or protection code.

 **DEFROST indicator (For Cooling & Heating models only)**
This indicator illuminates when the air conditioner starts defrosting automatically or when the warm air control feature is activated in heating operation.

 **CLEAN AIR indication lamp:**
Lights up when CLEAN AIR feature is activated.

OPERATING INSTRUCTIONS

NOTE: This manual does not include Remote Controller Operations, see the <<Remote Controller Instruction>> packed with the unit for details.

Operating temperature

Mode	Cooling operation	Heating operation	Drying operation
Temperature			
Room temperature	17°C~32°C (62°F~90°F)	0°C~30°C (32°F~86°F)	10°C~32°C (50°F~90°F)
Outdoor temperature	0°C~50°C (32°F~122°F)	-15°C~30°C (5°F~ 86°F)	0°C~50°C (32°F~122°F)
	(-15°C~ 50°C/ 5°F~ 122°F; For the models with low temperature cooling system)		

NOTE:

- Optimum performance will be achieved within these operating temperatures. If air conditioner is used outside of the above conditions, certain safety protection features might come into operation and cause the unit to function abnormally.
- If the air conditioner runs for a long time in cooling mode and the humidity is high (over 80%), condensed water may drip out of the unit. Please set the vertical air flow louver to its maximum angle (vertically to the floor), and set HIGH fan mode.

Suggestion: For the unit adopts an Electric Heater, when the outside ambient temperature is below 0°C(32°F), we strongly recommend you to keep the machine plugged in order to guarantee it running smoothly.

Manual operation

Units are equipped with a switch to run emergency operation mode. It can be accessed by opening the front panel. This switch is used for manual operation in case the remote controller fails to work or maintenance necessary.

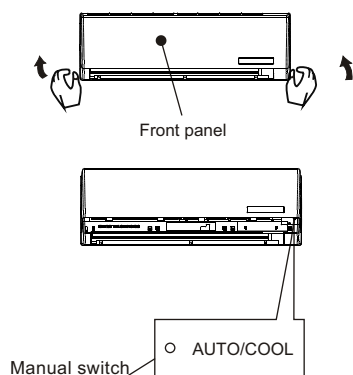

- NOTE:** The unit must be turned off before operating the manual control button. If the unit is operational, continue pressing the manual control button until the unit is off.
- Open and lift the front panel up to an angle until it remains fixed with a clicking sound.
 - One press of the manual control switch will lead to the forced AUTO operation. If press the switch twice within five seconds, the unit will operate under forced COOL operation.
 - Close the panel firmly to its original position.

CAUTION:

- This switch is used for testing purposes only. You had better not choose it.
- To restore the remote controller operation, use the remote controller directly.

7

OPERATING INSTRUCTIONS

Airflow direction control

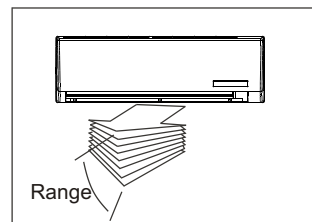

- Adjust the air flow direction properly, otherwise it might cause discomfort or cause uneven room temperatures.
- Adjust the horizontal louver using the remote controller.
- Adjust the vertical louver manually.

To set the vertical air flow(Up--Down) direction

Perform this function while the unit is in operation. Use the remote controller to adjust the air flow direction. The horizontal louver can be moved at a range of 6° for each press, or swing up and down automatically. Please refer to the 'REMOTE CONTROLLER OPERATION MANUAL' for details.

To set the horizontal air flow direction (left - right)

- Move the vertical louver manually to adjust the air flow in the direction you prefer.
- IMPORTANT:** Before adjusting the vertical louvers, the supply power must be disconnected.
- For some models, the vertical louver can be adjusted by using the remote controller. Please refer to the 'REMOTE CONTROLLER OPERATION MANUAL' for details.

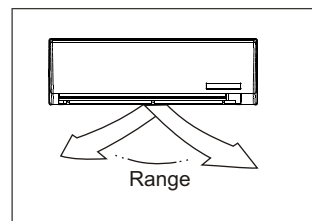
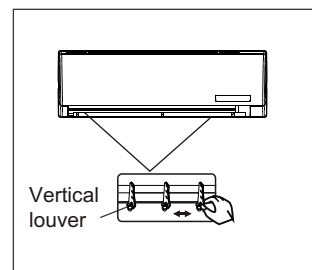

CAUTION

- Do not operate the air conditioner for long periods with the air flow direction set downward in cooling or dehumidifying mode. Otherwise, condensation may occur on the surface of the horizontal louver causing moisture to drop on to the floor or on furnishings.
- Do not move the horizontal louver manually unless it is necessary. Always use the remote controller.
- When the air conditioner is started immediately after it was stopped, the horizontal louver might not move for approximately 10 seconds.
- Open angle of the horizontal louver should not be set too small, as COOLING or HEATING performance may be impaired due to too restricted air flow area.
- Do not operate unit with horizontal louver in closed position.
- When the air conditioner is connected to power (initial power), the horizontal louver may generate a sound for 10 seconds, this is a normal operation.

8

How the air conditioner works

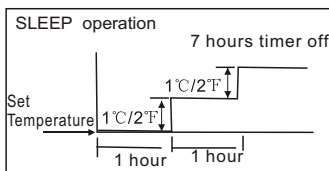

Cooling

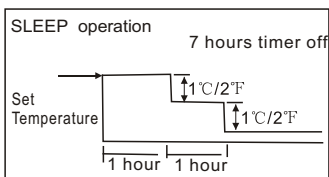

Heating

AUTO operation

- When you set the air conditioner in AUTO mode, it will automatically select cooling, heating (cooling/heating models only), or fan only operation depending on what temperature you have selected and the room temperature.
- The air conditioner will control room temperature automatically around the temperature point set by you.
- If the AUTO mode is uncomfortable, you can select desired conditions manually.

SLEEP operation

When you push SLEEP button on remote controller during cooling, heating (cooling & heating models only), or AUTO operation, the air conditioner will automatically increase (cooling) or decrease (heating) 1°C/2°F per hour for the first 2 hours, then hold steady for the next 5 hours, after that it will switch off. This characteristic maintains both energy saving and comfort in night operation.

DRYING operation

- The fan speed will be automatically controlled under dry operation.
- During the dry operation, if the room temperature is lower than 10°C (50°F), the compressor stops operation and restarts until the room temperature is above 12°C (54°F).

Optimal operation

- To achieve optimal performance, please note the following:
- Adjust the air flow direction correctly so that it is not directed on people.
- Adjust the temperature to achieve the highest comfort level. Do not adjust the unit to excessive temperature levels.
- Close doors and windows on COOL or HEAT modes, or performance may be reduced.
- Use TIMER ON button on the remote controller to select a time you want to start your air conditioner.
- Do not put any object near air inlet or air outlet, as the efficiency of the air conditioner may be reduced and the air conditioner may stop running.
- Clean the air filter periodically, otherwise cooling or heating performance may be reduced.
- Do not operate unit with horizontal louvre in closed position.

Care and maintenance

Before maintenance

- Turn the system off before cleaning. To clean, wipe with a soft, dry cloth. Do not use bleach or abrasives.

NOTE: Power supply must be disconnected before cleaning the indoor unit.

CAUTIONS

- A cloth dampened with cold water may be used on the indoor unit if it is very dirty. Then wipe it with a dry cloth.
- Do not use a chemically treated cloth or duster to clean the unit.
- Do not use benzene, thinner, polishing powder, or similar solvents for cleaning. These may cause the plastic surface to crack or deform.
- Never use water hotter than 40°C/104°F to clean the front panel, it could cause deformation of discoloration.

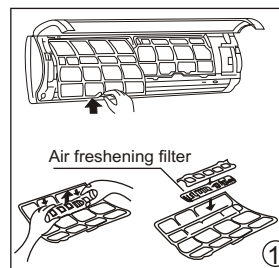
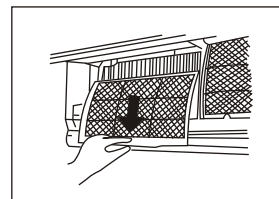
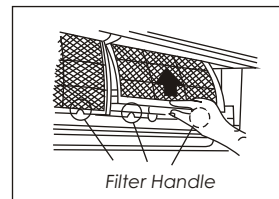
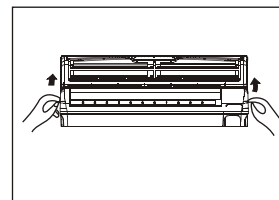

Cleaning the unit

wipe the unit with a soft dry cloth only. If the unit is very dirty, wipe it with a cloth soaked in warm water.

Cleaning the air filter and air freshening filter

A clogged air filter reduces the cooling efficiency of this unit. Please clean the filter once every 2 weeks.

1. Lift the indoor unit panel up to an angle until it stops with a clicking sound. For some models, please use suspension bars to prop up the panel.
 2. Take hold of the handle of the air filter and lift it up slightly to take it out from the filter holder, then pull it downwards.
 3. Remove the AIR FILTER from the indoor unit. Clean the AIR FILTER once two weeks. Clean the AIR FILTER with a vacuum cleaner or water, then dry it up in cool place.
 4. Remove the Air Freshening Filter from its support frame (on some models). (The optional filter include: Plasma Dust Collector/ Silver Ion filter /Bio filter /Vitamin C filter/3M air purifier filter, etc. The removing and installation methods are slightly different, see the pictures marked ① and ② on the left.
- Clean the air freshening filter at least once a month, and replace it every 4-5 months.
 - Clean it with vacuum cleaner, then dry it in cool place.

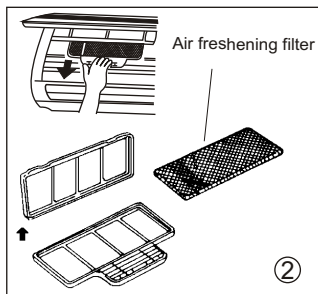

- ⚠** Do not touch the Plasma Dust Collector Filter within 10 minutes after opening the front panel, it may cause an electric shock.
5. Install the air freshening filter back into position.
 6. Insert the upper portion of air filter back into the unit, taking care that the left and right edges line up correctly and place filter into position.

Replacement of air filter and air freshening filter

1. Remove the air filter.
2. Remove the air freshening filter.
3. Install a new air freshening filter.
4. Reinstall the air filter and securely close the front panel.

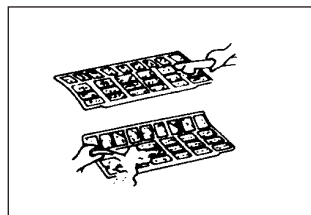

Preparation for extended non-operation

- If you plan to idle the unit for a long time, perform the following:
- (1) Clean the indoor unit and filters.
 - (2) Operate the fan for about half a day to dry the inside of the unit.
 - (3) Stop the air conditioner and disconnect power.
 - (4) Remove the batteries from the remote controller.
- The outdoor unit requires periodic maintenance and cleaning. Do not attempt to do this yourself. Contact your dealer or service provider.

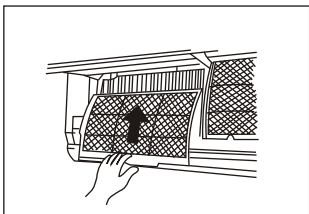

Pre-season inspection

- Check that the wiring is not broken off or disconnected.
- Clean the indoor unit and filters.
- Check that the air filter is installed.
- Check if the air outlet or inlet is blocked after the air conditioner has not been used for a long time.

⚠ Caution

- Do not touch the metal parts of the unit when removing the filter. Injuries can occur when handling sharp metal edges.
- Do not use water to clean inside the air conditioner. Exposure to water can destroy the insulation, leading to possible electric shock.
- When cleaning the unit, first make sure that the power and circuit breaker are turned off.
- Do not wash air filter with hot water at more than 40°C/104°F. Shake off moisture completely and dry it in the shade. Do not expose it directly to the sun, it may shrink.

Normal function of the air conditioner

The following events may occur during normal operation.

1. Protection of the air conditioner.

Compressor protection

- The compressor can't restart for 3-4 minutes after it stops.
- Anti-cold air (Cooling and heating models only)**
- The unit is designed not to blow cold air on HEAT mode, when the indoor heat exchanger is in one of the following three situations and the set temperature has not been reached.
 - A) When heating has just started.
 - B) Defrosting.
 - C) Low temperature heating.
 - The indoor or outdoor fan stop running when defrosting (Cooling and heating models only).

Defrosting (Cooling and heating models only)

- Frost may be generated on the outdoor unit during heat cycle when outdoor temperature is low and humidity is high resulting in lower heating efficiency of the air conditioner.
- During this condition air conditioner will stop heating operation and start defrosting automatically.
- The time to defrost may vary from 4 to 10 minutes according to the outdoor temperature and the amount of frost built up on the outdoor unit.

2. A white mist coming out from the indoor unit

- A white mist may generate due to a large temperature difference between air inlet and air outlet on COOL mode in an indoor environment that has a high relative humidity.
- A white mist may generate due to moisture generated from defrosting process when the air conditioner restarts in HEAT mode operation after defrosting.

3. Low noise of the air conditioner

- You may hear a low hissing sound when the compressor is running or has just stopped running. It is the sound of the refrigerant flowing or coming to a stop.
- You can also hear a low "squeak" sound when the compressor is running or has just stopped running. This is caused by heat expansion and cold contraction of the plastic parts in the unit when the temperature is changing.
- A noise may be heard due to louver restoring to its original position when power is turned on.

4. Dust is blown out from the indoor unit.

This is a normal condition when the air conditioner has not been used for a long time or during first use of the unit.

5. A peculiar smell comes out from the indoor unit.

This is caused by the indoor unit giving off smells permeated from building material, from furniture, or smoke.

6. The air conditioner turns to FAN only mode from COOL or HEAT (For cooling and heating models only) mode.

When indoor temperature reaches the temperature setting on air conditioner, the compressor will stop automatically, and the air conditioner turns to FAN only mode. The compressor will start again when the indoor temperature rises on COOL mode or falls on HEAT mode (For cooling and heating models only) to the set point.

TROUBLESHOOTING TIPS

7. The air conditioner runs Anti-mildew function after turning off the unit.

When turning off the unit under COOL(AUTO COOL, FORCED COOL) and DRY mode, the air conditioner will run Anti-mildew function for 7-10 minutes, if turns off on HEAT mode, the unit will continue operating for about 30 seconds at LOW fan speed, then stop the operation and turn off the unit automatically.

8. Dripping water may generate on the surface of the indoor unit when cooling in a high relative humidity (relative humidity higher than 80%). Adjust the horizontal louver to the maximum air outlet position and select HIGH fan speed.

9. Heating mode (For cooling and heating models only)

The air conditioner draws in heat from the outdoor unit and releases it via the indoor unit during heating operation. When the outdoor temperature falls, heat drawn in by the air conditioner decreases accordingly. At the same time, heat loading of the air conditioner increases due to larger difference between indoor and outdoor temperature. If a comfortable temperature can't be achieved by the air conditioner, we suggest you use a supplementary heating device.

10. Auto-restart function

Power failure during operation will stop the unit completely.

- For the unit without Auto-restart feature, when the power restores, the OPERATION indicator on the indoor unit starts flashing. To restart the operation, push the ON/OFF button on the remote controller. For the unit with Auto-restart feature, when the power restores, the unit restarts automatically with all the previous settings preserved by the memory function.
 - For some models, the machine is special designed with Auto-restart function for the open angle of the horizontal louver. Power failure during operation or pressing the ON/OFF button on the remote controller will stop the unit completely. When the power restores or pressing the ON/OFF button on the remote controller again, the unit restarts automatically with all the previous settings including the open angle of the horizontal louver by the memory function. So we strongly suggest that the open angle of the horizontal louver should not be set too small, in case the condensed water forms and drops from the horizontal louver. Press the AUTO/COOL button under the front panel and the open angle of the horizontal louver will be restored to the standard angle when the condensed water forms on the horizontal louver.
11. Lightning or a car wireless telephone operating nearby may cause the unit to malfunction. Disconnect the unit with power and then re-connect the unit with power again. Push the ON/OFF button on the remote controller to restart operation.

12. The protection of outdoor low temperature (on some models)

The protection of outdoor low temperature can be activated only in the HEATING mode. The unit will stop operating and display "P3" on the LCD window of the indoor unit when the outdoor temperature is or lower than 5°F (-15°C) for one hour, but the indoor unit in this situation can still receive the signal from the remote controller. The unit will restart automatically with all the previous settings preserved by the memory function when the outdoor temperature is or higher than 11°F (-12°C) for 10 minutes and the compressor stop operating for more than one hour, or when the outdoor temperature is or higher than 41°F (5°C) for 10 minutes.

TROUBLESHOOTING TIPS

Troubleshooting guide

Trouble	OPERATION(RUN) indicator or other indicators continue flashing.	The unit may stop operation or continue to run in a safety condition (depending on models). Waiting for about 10 minutes, the fault may be recovered automatically, if not, disconnect the power and then connect it in again. If the problem still exists, disconnect the power and contact the nearest customer service center.
	If one of the following code appears on the display area : E0,E1,E2,E3.....or P0,P1,P2, P3....., or F1,F2,F3.....	
	Fuse blows frequently or circuit breaker trips frequently . Other objects or water fall into the air conditioner. Terrible odors are smelled or abnormal sounds are heard.	Stop the air conditioner immediately, disconnect the power and contact the nearest customer service center.

Malfunctions	Cause	What should be done?
Unit does not start	Power cut	Wait for power to be restored.
	Unit may have become unplugged.	Check that plug is securely in wall receptacle.
	Fuse may have blown.	Replace the fuse.
	Battery in Remote controller may have been exhausted.	Replace the battery.
	The time you have set with timer is incorrect.	Wait or cancel timer setting.
Unit not cooling or heating (Cooling/ heating models only) room very well while air flowing out from the air conditioner	Inappropriate temperature setting.	Set temperature correctly. For detailed method please refer to "Using remote control" section.
	Air filter is blocked.	Clean the air filter.
	Doors or Windows are open.	Close the doors or windows.
	Air inlet or outlet of indoor or outdoor unit has been blocked.	Clear obstructions away first, then restart the unit.
	Compressor 3 or 4 minutes protection has been activated.	Wait.
If the trouble has not been corrected, please contact a local dealer or the nearest customer service center. Be sure to inform them of the detailed malfunctions and unit model.		

**Notes: Do not attempt to repair the unit yourself.
Always consult an authorised service provider.**

WARRANTY

NAPOLEON® products are manufactured under the strict Standard of the world recognized ISO 9001 : 2008 Quality Assurance Certificate.

NAPOLEON® products are designed with superior components and materials assembled by trained craftsmen who take great pride in their work. The complete appliance is thoroughly inspected by a qualified technician before packaging to ensure that you, the customer, receives the quality product that you expect from NAPOLEON®.

NAPOLEON® DUCTLESS AIR CONDITIONER LIMITED WARRANTY

The following materials and workmanship in your new NAPOLEON® Ductless Air Conditioner are warranted against defects. NAPOLEON® will provide a replacement compressor should it fail within 5 years from the original date of purchase. All other parts are covered by this warranty for the first year only. Should a part fail due to defect within the first year, NAPOLEON® reserves the right to replace the defective part or the entire evaporator or condenser assembly at NAPOLEON's discretion. Diagnostics, transportation or labour charges related to warranty repair is not covered.

* Construction of models vary. Warranty applies only to components included with your specific appliance.

CONDITIONS AND LIMITATIONS

NAPOLEON® warrants its products against manufacturing defects to the original purchaser only. Registering your warranty is not necessary. Simply provide your proof of purchase along with the model and serial number to make a warranty claim.

NAPOLEON® reserves the right to have its representative inspect any product or part thereof prior to honouring any warranty claim. Provided that the purchase was made through an authorized NAPOLEON® dealer your air conditioner is subject to the following conditions and limitations:

This factory warranty is non-transferable and may not be extended whatsoever by any of our representatives.

The appliance must be installed by a licensed, authorized service technician or contractor. Installation must be done in accordance with the installation instructions included with the product and all local and national building and fire codes. This limited warranty does not cover damages caused by misuse, lack of maintenance, loss of refrigerant, accident, alterations, abuse or neglect and parts installed from other manufacturers will nullify this warranty.

This limited warranty further does not cover any scratches, dents, corrosion or discoloring caused by excessive heat, abrasive and chemical cleaners.

In the first year only, this warranty extends to the repair or replacement of warranted parts which are defective in material or workmanship provided that the product has been operated in accordance with the operation instructions and under normal conditions.

After the first year, with respect to this Limited Warranty, NAPOLEON® may, at its discretion, fully discharge all obligations with respect to this warranty by refunding to the original warranted purchaser the wholesale price of any warranted but defective part(s).

NAPOLEON® will not be responsible for installation, labour or any other expenses related to the reinstallation of a warranted part and such expenses are not covered by this warranty.

Notwithstanding any provisions contained in the Limited Warranty, NAPOLEON's responsibility under this warranty is defined as above and it shall not in any event extend to any incidental, consequential or indirect damages.

This warranty defines the obligations and liability of NAPOLEON® with respect to the NAPOLEON® appliance and any other warranties expressed or implied with respect to this product, its components or accessories are excluded.

NAPOLEON® neither assumes, nor authorizes any third party to assume, on its behalf, any other liabilities with respect to the sale of this product.

Any damages to the appliance due to water, weather damage, long periods of dampness, condensation, damaging chemicals or cleaners will not be the responsibility of NAPOLEON®.

All parts replaced under the Limited Warranty Policy are subject to a single claim.

All parts replaced under the warranty will be covered for a period of 90 days from the date of their installation.

The manufacturer may require that defective parts or products be returned or that digital pictures be provided to support the claim.

Returned products are to be shipped prepaid to the manufacturer for investigation. If a product is found to be defective, the manufacturer will repair or replace such defect.

Before shipping your appliance or defective components, your shipping dealer must obtain an authorization number. Any merchandise shipped without authorization will be refused and returned to sender.

Shipping costs are not covered under this warranty.

Additional service fees may apply if you are seeking warranty service from a dealer.

ALL SPECIFICATIONS AND DESIGNS ARE SUBJECT TO CHANGE WITHOUT PRIOR NOTICE DUT TO ON-GOING PRODUCT IMPROVEMENTS. NAPOLEON® IS A REGISTERED TRADEMARK OF WOLF STEEL LTD. PATENTS U.S. 5.303.693.801 - CAN. 2.073.411, 2.082.915 © WOLF STEEL LTD.

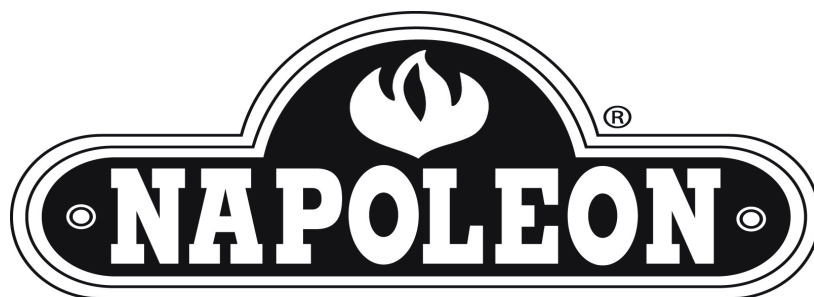

Avant de mettre en marche votre climatiseur, merci de lire attentivement le manuel d'utilisateur et le conserver pour toute consultation ultérieure.

CLIMATISEUR INDIVIDUEL

TYPE SPLIT AVEC INVERSEUR

MANUEL D'UTILISATEUR

Lisez Ce Manuel

Vous y trouverez plusieurs conseils utiles sur la manière d'utiliser et d'entretenir correctement votre climatiseur. Quelques petites mesures préventives vous permettront d'épargner beaucoup de temps et d'argent pendant la durée de vie de votre climatiseur. Vous trouverez une série de réponses aux problèmes les plus fréquents dans le tableau du guide de dépannage. Si vous passez en revue notre Guide de dépannage d'abord, il se peut que vous n'avez pas du tout besoin d'appeler le Service Après-Vente.

TABLES DES MATIERES

REMARQUE SOCIABLE

Remarque sociable.....2

PRECAUTIONS DE SECURITE

Avertissement.....3

Attention.....4

INSTRUCTIONS D'UTILISATION

Identification des pièces.....5

Température de fonctionnement.....7

Fonctionnement manuel.....7

Contrôle de la direction de l'air.....8

Fonctionnement du climatiseur.....9

ENTRETIEN ET MAINTENANCE

Entretien et maintenance.....10

CONSEILS D'UTILISATION

Conseils d'utilisation.....12

CONSEILS DE DEPANNAGE

Conseils de dépannage. 14



ATTENTION

- Faites appel à un technicien agréé pour la réparation ou l'entretien de l'appareil.
- Faites appel à un technicien agréé pour l'installation de l'appareil.
- Ce climatiseur n'est pas destiné à être utilisé sans surveillance par de jeunes enfants ou des personnes infirmes.
- Veillez à ne pas laisser de jeunes enfants jouer avec le climatiseur.
- Si le cordon d'alimentation est défectueux, le remplacement doit être confié à un technicien qualifié.
- L'installation doit être effectuée en conformité avec le code électrique national et par le personnel agréé.

REMARQUE SOCIABLE

Lorsque vous utilisez le climatiseur dans les pays européens, les informations suivantes doivent être respectées:

MISEN AU REBUT: Ne jetez pas ce produit avec les déchets municipaux non triés. La collection de ces déchets pour un traitement spécial est nécessaire.

Il est interdit de vous débarrasser de cet appareil dans les ordures ménagères.

Pour la mise au rebut, il y a plusieurs possibilités:



- A. La municipalité a mis en place des systèmes de collecte, où les déchets électroniques peuvent être mis au rebut au moins gratuitement par l'utilisateur.
- B. Lorsque vous achetez un produit neuf, le distributeur va reprendre l'ancien produit au moins gratuitement.
- C. Le fabricant va reprendre les appareils usagés pour la mise au rebut au moins gratuitement pour l'utilisateur.
- D. Comme les anciens produits contiennent de précieuses ressources, ils peuvent être vendus à des marchands de ferraille.

La mise au rebut des déchets dans les forêts et dans les champs met en danger votre santé puisque des substances dangereuses peuvent s'infiltrer dans la nappe phréatique et entrer dans la chaîne alimentaire.





PRECAUTIONS DE SECURITE

Pour éviter les blessures à l'utilisateur ou d'autres personnes et de dommages matériels, les instructions suivantes doivent être suivies. L'utilisation non conforme, résultant du non-respect des instructions, est susceptible de provoquer des dommages corporels ou matériels. La gravité est signalée par les indications suivantes.

 AVERTISSEMENT	Ce symbole signale un risque de blessure grave, voire mortelle.
 ATTENTION	Ce symbole signale un risque limité aux dommages matériels.

- Les significations respectives des symboles utilisés dans ce manuel sont indiquées ci-dessous.

	Pratique à éviter impérativement
	Instruction à observer impérativement

AVERTISSEMENT

Raccordez correctement l'alimentation électrique.	Ne mettez pas l'appareil en marche ou en arrêt en branchant ou débranchant directement la prise de courant.	N'endommagez pas ni utilisez de cordon d'alimentation non spécifié.
<ul style="list-style-type: none"> • Sinon, cela pourrait provoquer un choc électrique ou un incendie à cause de la chaleur excessive générée. 	<ul style="list-style-type: none"> • Cela peut provoquer un choc électrique ou un incendie à cause de la chaleur générée. 	<ul style="list-style-type: none"> • Cela peut provoquer un choc électrique ou un incendie.
Ne modifiez pas la longueur du cordon d'alimentation électrique ni partagez la prise électrique avec d'autres appareils.	Ne faites pas fonctionner l'appareil avec les mains mouillées ni dans un environnement humide.	Ne dirigez pas le flux d'air uniquement sur les occupants de la pièce.
<ul style="list-style-type: none"> • Cela pourrait provoquer un choc électrique ou un incendie à cause de la chaleur générée. 	<ul style="list-style-type: none"> • Cela pourrait provoquer un choc électrique. 	<ul style="list-style-type: none"> • Cela pourrait porter atteinte à votre santé.
Assurez-vous toujours d'une mise à la terre appropriée.	Ne laissez pas d'eau pénétrer dans les pièces électriques.	Installez toujours un disjoncteur et un circuit électrique dédié à l'appareil.
<ul style="list-style-type: none"> • L'absence de la mise à la terre peut provoquer un choc électrique. 	<ul style="list-style-type: none"> • Cela pourrait provoquer la panne de l'appareil ou un choc électrique. 	<ul style="list-style-type: none"> • L'absence de l'installation peut provoquer un incendie ou un choc électrique.
Débranchez l'alimentation électrique si l'appareil émet des bruits ou des odeurs étranges ou de la fumée.	Ne buvez pas l'eau qui s'écoule de l'appareil.	N'ouvrez pas l'appareil pendant le fonctionnement.
<ul style="list-style-type: none"> • Cela pourrait provoquer un incendie et un choc électrique. 	<ul style="list-style-type: none"> • Ce n'est pas hygiénique et pourrait entraîner de sérieux problèmes de santé. 	<ul style="list-style-type: none"> • Cela pourrait provoquer un choc électrique.
Utilisez un disjoncteur et un fusible appropriés.	Ne placez pas le cordon d'alimentation électrique à proximité d'appareils de chauffage.	N'utilisez pas le cordon d'alimentation électrique à proximité de gaz inflammables ou de combustibles tels que l'essence, le benzène, des diluants, etc.
<ul style="list-style-type: none"> • Cela pourrait provoquer un incendie et un choc électrique. 	<ul style="list-style-type: none"> • Cela pourrait provoquer un incendie et un choc électrique. 	<ul style="list-style-type: none"> • Cela pourrait provoquer une explosion ou un incendie.
Aérez la pièce avant de faire fonctionner le climatiseur si une fuite de gaz se produit sur un autre appareil.	Ne démontez pas ni modifiez l'appareil.	Ne démontez pas ni modifiez l'appareil.
<ul style="list-style-type: none"> • Cela pourrait provoquer une explosion, un incendie ou des brûlures. 		<ul style="list-style-type: none"> • Cela pourrait provoquer une panne et un choc électrique.

PRECAUTIONS DE SECURITE



ATTENTION

<p>Lorsqu'il faut enlever le filtre à air, ne touchez pas les pièces en métal de l'appareil.</p>	<p>Ne nettoyez pas le climatiseur avec de l'eau.</p>	<p>Aérez bien la pièce lorsque vous l'utilisez simultanément avec un poêle etc.</p>
<ul style="list-style-type: none"> • Cela pourrait provoquer des blessures. 	<ul style="list-style-type: none"> • De l'eau pourrait pénétrer dans l'unité et dégrader l'isolant. Cela pourrait provoquer un choc électrique. 	<ul style="list-style-type: none"> • Il peut y avoir un manque d'oxygène.
<p>Pour nettoyer l'unité, mettez-la hors tension et coupez le disjoncteur.</p>	<p>Ne placez pas d'animal domestique ni de plante d'intérieur à un endroit où ils seraient exposés au flux direct de l'air.</p>	<p>N'utilisez pas ce climatiseur pour d'autres usages.</p>
<ul style="list-style-type: none"> • Ne nettoyez pas l'unité quand celle-ci est sous tension, car cela peut provoquer un incendie et un choc électrique, ainsi que des blessures. 	<ul style="list-style-type: none"> • Cela pourrait porter atteinte à l'animal ou à la plante. 	<ul style="list-style-type: none"> • N'utilisez pas ce climatiseur pour préserver des appareils de précision, de la nourriture, des animaux domestiques, des plantes ou des objets d'art.
<p>Arrêtez le climatiseur et fermez la fenêtre en cas de tempête ou d'ouragan.</p>	<p>Ne placez pas d'obstacles autour des entrées d'air ni à l'intérieur des sorties d'air.</p>	<p>Coupez l'alimentation principale quand l'appareil n'est pas utilisé pendant longtemps.</p>
<ul style="list-style-type: none"> • Le fonctionnement avec les fenêtres ouvertes peut provoquer l'entrée d'eau à l'intérieur de la pièce et l'inondation des meubles. 	<ul style="list-style-type: none"> • Cela pourrait provoquer la panne de l'appareil ou un accident. 	<ul style="list-style-type: none"> • Sinon, cela pourrait provoquer la panne de l'appareil ou un incendie.
<p>N'utilisez pas de détergents forts tels que de la cire ou du diluant. Utilisez un chiffon doux pour le nettoyage.</p>	<p>Veillez à ce que le support d'installation de l'unité extérieure ne soit pas endommagé suite à une exposition prolongée.</p>	<p>Veillez à toujours bien insérer les filtres correctement. Nettoyez le filtre toutes les deux semaines.</p>
<ul style="list-style-type: none"> • L'aspect de l'appareil peut être détérioré à cause du changement de sa couleur ou des égratignures de surface. 	<ul style="list-style-type: none"> • Si le support est endommagé, l'unité pourrait tomber et s'endommager. 	<ul style="list-style-type: none"> • Le fonctionnement sans filtre peut provoquer la panne.
<p>Ne placez pas d'objets lourds sur le cordon d'alimentation et veillez à ce que le cordon ne soit pas écrasé.</p>	<p>Manipulez avec précaution lors du déballage et de l'installation. Les bords tranchants peuvent provoquer des blessures.</p>	<p>Si de l'eau pénètre dans l'unité, mettez l'appareil hors tension, débranchez l'appareil de la prise électrique et contactez un technicien agréé.</p>
<ul style="list-style-type: none"> • Il y a un risque d'incendie ou de choc électrique. 		

INSTRUCTIONS D'UTILISATION

IDENTIFICATION DES PIÈCES

Unité intérieure

Remarque: Le climatiseur que vous avez acheté peut ressembler à l'un des suivants. Il y a une légère différence sur le panneau frontal et l'écran d'affichage. Mais les caractéristiques sont les mêmes.

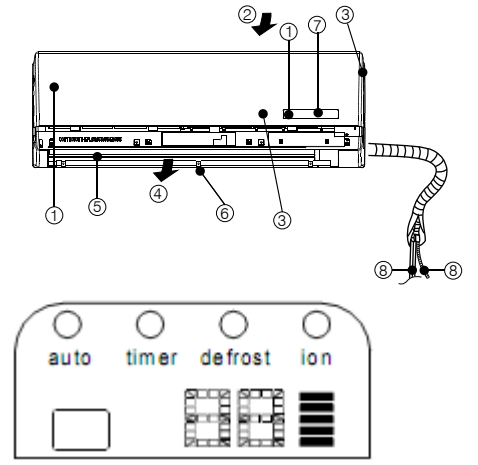

(A)

Unité intérieure

1. Panneau frontal
2. Entrée d'air
3. Filtre à air (sous le panneau)
4. Sortie d'air
5. Déflecteur horizontal
6. Déflecteur vertical (intérieur)
7. Panneau d'affichage
8. Tuyau de connexion, tuyau de drainage

Unité extérieure

9. Câble de connexion
10. Tuyau de connexion
11. Vanne d'arrêt

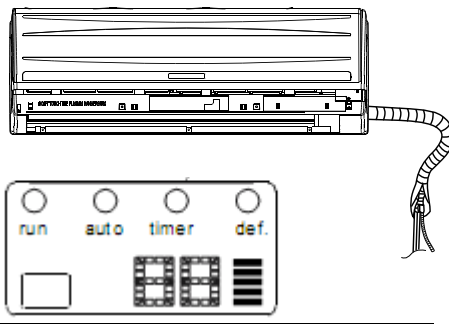

(B)

Unité extérieure

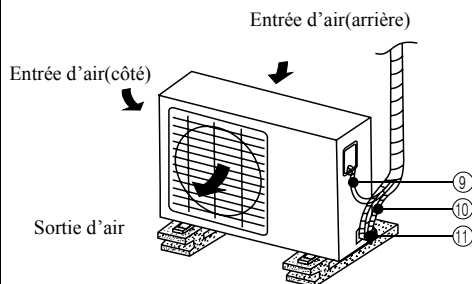

REMARQUE:

Toutes les figures de ce manuel ne sont données qu'à titre explicatif. Votre climatiseur peut être légèrement différent. Le produit réel prévaut.

INSTRUCTIONS D'UTILISATION

Témoins sur le panneau d'affichage

REMARQUE: Le panneau d'affichage du climatiseur que vous avez acheté peut ressembler à l'un des suivants:

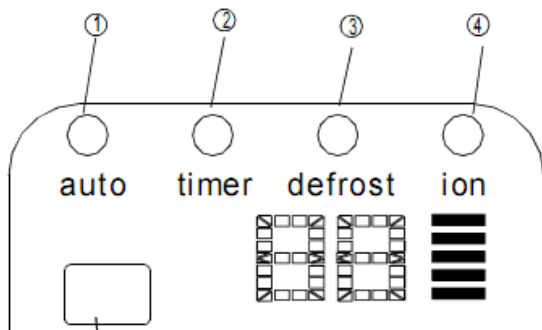

Récepteur de signal

(A)

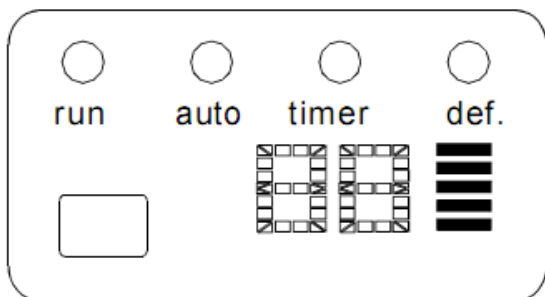

(B)

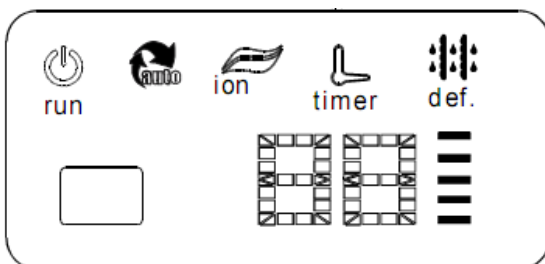

(C)

① Témoin AUTO

Ce témoin s'allume lorsque le climatiseur est en mode AUTO.

② Témoin TIMER

Ce témoin s'allume lors du fonctionnement de TIMER ON/OFF.

③ Témoin DEFROST

(Uniquement pour les modèles réversibles)

Ce témoin s'allume lorsque le climatiseur commence le dégivrage automatiquement ou lorsque le dispositif de commande de l'air chaud est activé en mode chauffage.

④ Témoin ION

Ce témoin s'allume lorsque la fonction ion est activée et l'ioniseur génère des ions négatifs pour émettre de l'air frais et naturel.

REMARQUE: cette fonction n'est disponible que pour les modèles avec ioniseur

AFFICHEUR DIGITAL:

Affiche la température de consigne et le code d'erreur/de protection lorsque le climatiseur est en marche.



Témoin de fréquence :

Ce témoin est composé de cinq barres. Les barres allumées correspondent à la fréquence actuelle du compresseur. Par exemple, plus de barres sont allumées pour une fréquence plus élevée.



run Témoin RUN

Ce témoin s'allume lors que le climatiseur est en marche.



Témoin AUTO

Ce témoin s'allume lorsque le climatiseur est en mode AUTO.



ion Témoin ION (fonction optionnelle)

Ce témoin s'allume lorsque la fonction CLEAN AIR est activée et l'ioniseur génère des ions négatifs pour émettre de l'air frais et naturel.



timer Témoin TIMER

Ce témoin s'allume lors du fonctionnement de TIMER.



def. Témoin DEFROST

(Uniquement pour les modèles réversibles)

Ce témoin s'allume lorsque le climatiseur commence le dégivrage automatiquement ou lorsque le dispositif de commande de l'air chaud est activé en mode chauffage.

INSTRUCTIONS D'UTILISATION

REMARQUE: Ce manuel ne contient pas les instructions d'utilisation de la télécommande. Consultez le « Manuel d'Utilisateur de la Télécommande » fournie avec l'appareil pour les détails.

Température de fonctionnement

Mode Température	Mode refroidissement	Mode chauffage	Mode Déshumidification
Température de la pièce	$\geq 17^{\circ}\text{C}$	$\leq 30^{\circ}\text{C}$	$> 10^{\circ}\text{C}$
Température extérieure	$0^{\circ}\text{C} \sim 50^{\circ}\text{C}$	$-15^{\circ}\text{C} \sim 34^{\circ}\text{C}$	$0^{\circ}\text{C} \sim 50^{\circ}\text{C}$
	$-15^{\circ}\text{C} \sim 50^{\circ}\text{C}$: (pour les modèles avec système de refroidissement à température basse)		

ATTENTION:

1. Si le climatiseur est utilisé en dehors des conditions décrites ci-dessus, certaines fonctions de protection de sécurité se mettent en marche et provoquent le fonctionnement anormal de l'unité.
2. Humidité relative de la pièce inférieure à 80%. Si le climatiseur fonctionne au-delà de ce chiffre, sa surface peut attirer de la condensation. Réglez le déflecteur vertical sur son angle maximum (verticalement par rapport au sol), et réglez le ventilateur en mode HIGH (HAUT).
3. Une performance optimale est obtenue dans cette plage de températures de fonctionnement.

Suggestion: Pour l'unité utilisant un radiateur électrique, lorsque la température extérieure ambiante est en dessous de 0°C , nous vous recommandons vivement de garder la machine branchée afin de garantir le bon fonctionnement.

Fonctionnement manuel

Le fonctionnement manuel peut être utilisé provisoirement si la télécommande n'est pas fonctionnelle ou si la maintenance est nécessaire.

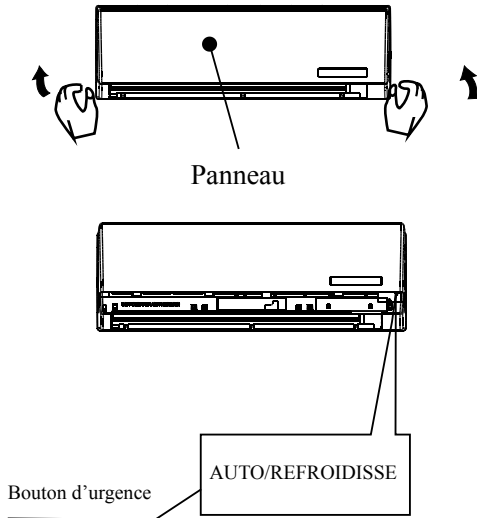

Panneau

Bouton d'urgence

AUTO/REFROIDISSE

REMARQUE: L'appareil doit être éteint avant l'utilisation du bouton d'urgence. Si l'appareil est en marche, continuez d'appuyer sur le bouton d'urgence jusqu'à ce que l'appareil soit éteint.

- 1 Ouvrez et soulevez le panneau frontal à un certain angle jusqu'à entendre un clic et qu'il reste fixé en place.
- 2 Une pression du bouton d'urgence déclenche le mode AUTO forcé. Si vous appuyez sur le bouton deux fois sous cinq secondes, l'appareil fonctionne en mode REFROIDISSEMENT forcé.
- 3 Fermez le panneau correctement dans sa position originale.

ATTENTION :

- Ce bouton est utilisé à des fins de test uniquement. Ne le sélectionnez pas sauf si cela est nécessaire.
- Utilisez directement la télécommande pour reprendre son usage.

INSTRUCTIONS D'UTILISATION

Contrôle de la direction de l'air

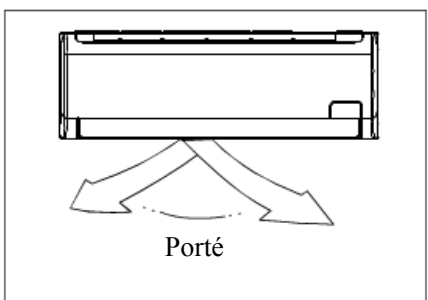
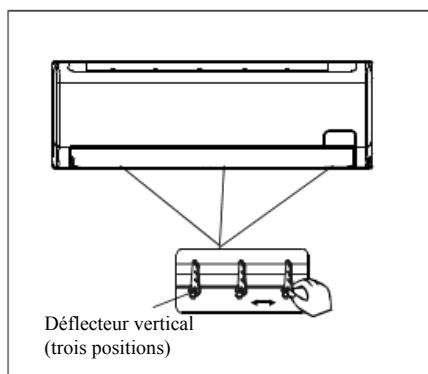
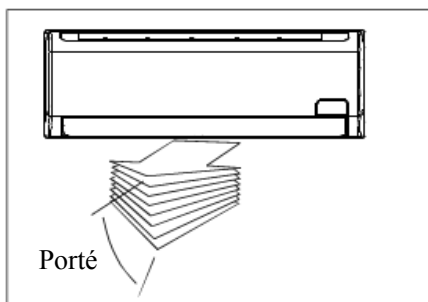

- Réglez le flux d'air correctement, sinon, celui-ci pourrait provoquer des températures inconfortables ou inégales.
- Réglez le déflecteur horizontal à l'aide de la télécommande.
- Réglez le déflecteur vertical manuellement.

Pour régler le flux d'air vertical (haut - bas)

Effectuez cette opération quand l'unité est en fonctionnement. Utilisez la télécommande pour déplacer le déflecteur dans la position souhaitée. A chaque pression sur la touche, le déflecteur modifie son inclinaison de 6 degrés, ou oscille automatiquement vers le haut et vers le bas. Référez-vous au MANUEL D'UTILISATEUR DE LA TELECOMMANDE pour les détails.

Pour régler le flux d'air horizontal (gauche - droite)

- Réglez manuellement le déflecteur vertical dans la position souhaitée.
IMPORTANT: avant de régler le déflecteur vertical, il faut débrancher l'appareil de l'alimentation électrique.
- Pour certains modèles, le déflecteur vertical peut être réglé par la télécommande. Référez-vous au MANUEL D'UTILISATEUR DE LA TELECOMMANDE pour les détails.



ATTENTION

- En mode de refroidissement ou de déshumidification, n'utilisez pas le climatiseur pendant longtemps avec la direction du flux d'air orientée vers le bas.
- Sinon, des condensats pourraient apparaître sur la surface du déflecteur horizontal, et de l'eau pourrait s'égoutter sur le sol ou sur les meubles.
- Ne déplacez pas le déflecteur horizontal manuellement sauf si nécessaire. Utilisez toujours la télécommande.
- Quand le climatiseur est remis en marche immédiatement après avoir été arrêté, il est possible que le déflecteur horizontal ne bouge pas pendant environ 10 secondes.
- L'angle d'ouverture du déflecteur horizontal ne doit pas être réglé trop petit, car cela pourrait entraver la performance des fonctions de REFROIDISSEMENT ou de CHAUFFAGE à cause de la zone de flux d'air trop restreint.
- Ne faites pas fonctionner l'unité lorsque le déflecteur horizontal est fermé.
- Quand le climatiseur est mis sous tension (mise sous tension initiale), le déflecteur horizontal peut déclencher un bip pendant 10 secondes : ceci est normal.

Fonctionnement du climatiseur

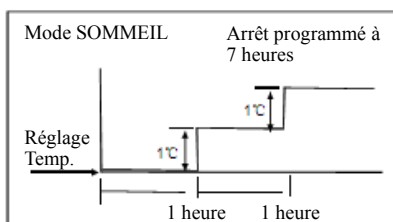

Refroidissement

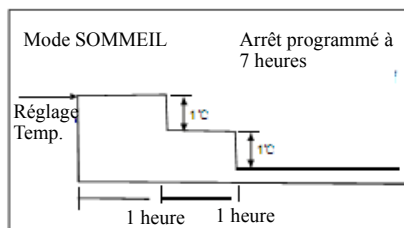

Chauffage

Mode AUTO

- Lorsque vous sélectionnez le mode AUTO, le climatiseur se mettra automatiquement en mode de refroidissement, chauffage (uniquement pour les modèles réversibles) ou ventilation en fonction de la température de consigne et de la température ambiante.
- Le climatiseur contrôle automatiquement la température de la pièce tout autour de la température de consigne.
- Si le mode AUTO ne vous semble pas confortable, vous pouvez sélectionner manuellement d'autres modes.

Fonction SOMMEIL

Si vous appuyez sur la touche SLEEP en mode de refroidissement, chauffage (uniquement pour les modèles réversibles) ou AUTO, le climatiseur augmente (refroidissement) ou réduit (chauffage) automatiquement de 1°C par heure pour les deux premières heures. La température réglée sera stable pour les 5 heures suivantes. Le climatiseur sera arrêté après. La vitesse du ventilateur sera automatiquement contrôlée. Cette fonction peut maintenir la température la plus confortable et économiser d'énergie.

Mode DESHUMIDIFICATION

- La vitesse du ventilateur est automatiquement contrôlée sous le mode de déshumidification.
- En mode de déshumidification, si la température ambiante est inférieure à 10°C, le compresseur cesse de fonctionner et il ne redémarre que lorsque la température ambiante remonte au-dessus de 12°C.

Fonctionnement optimal

Pour obtenir la performance optimale, veuillez noter les points suivants :

- Réglez le sens du flux d'air correctement de sorte à ce qu'il ne soit pas dirigé vers les occupants de la pièce.
- Programmez la température pour obtenir le niveau de confort optimal. Ne réglez pas l'unité à des niveaux de température excessifs.
- Fermez les portes et les fenêtres en mode REFROIDISSEMENT ou CHAUFFAGE, sinon, la performance sera réduite.
- Utilisez la touche TIMER ON de la télécommande pour sélectionner l'heure de démarrage du climatiseur.
- Ne placez aucun objet à proximité de l'entrée ou de la sortie d'air, car cela réduirait l'efficacité du climatiseur et celui-ci pourrait arrêter de fonctionner.
- Nettoyez le filtre à air régulièrement, sinon la performance du refroidissement ou du chauffage sera réduite.
- Ne faites pas fonctionner l'unité lorsque le déflecteur horizontal est fermé.

ENTRETIEN ET MAINTENANCE

Entretien et maintenance

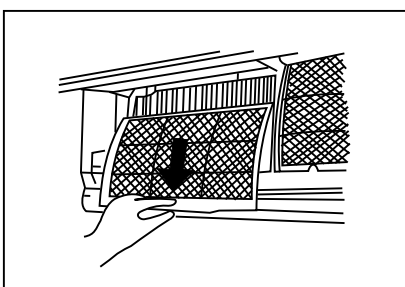
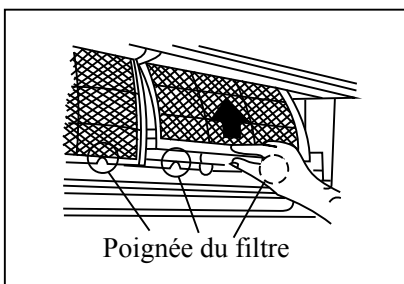
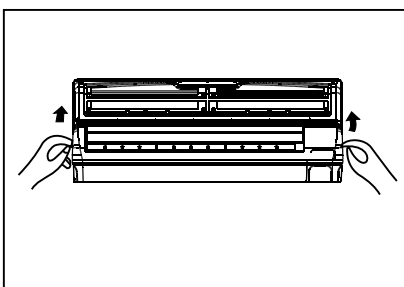

Nettoyage de la grille, de la coque et de la télécommande

- Eteignez l'appareil avant d'effectuer le nettoyage. Pour nettoyer, essuyez avec un chiffon doux sec. N'utilisez pas d'eau de Javel ou de produits abrasifs.

REMARQUE: L'alimentation électrique doit être débranchée avant d'effectuer le nettoyage de l'unité intérieure.

▲ ATTENTION

- Il est possible d'utiliser un chiffon humecté d'eau froide pour nettoyer l'unité intérieure si cette dernière est très sale. Ensuite, essuyez avec un chiffon sec.
- N'utilisez pas de chiffon traité chimiquement ou antistatique pour nettoyer l'unité.
- N'utilisez pas d'essence, de solvant, de poudre à polir ou de solvants similaires. Ils pourraient endommager ou déformer la surface en plastique.
- N'utilisez jamais de l'eau à une température supérieure à 40°C pour nettoyer le panneau frontal. Il pourrait se déformer ou se décolorer.

Nettoyage du filtre à air

Un filtre à air bouché réduit l'efficacité de refroidissement de cette unité. Nettoyez le filtre toutes les deux semaines.

1. Soulevez le panneau de l'unité intérieure à un certain angle jusqu'à entendre un clic et qu'il reste fixé en place.
 2. Agrippez la poignée du filtre à air et soulevez-la légèrement pour sortir le filtre à air de son support, puis tirez-le vers le bas.
 3. Retirez le Filtre à Air de l'unité intérieure.
- Nettoyez le filtre une fois toutes les deux semaines.
 - Nettoyez le filtre à l'eau ou avec un aspirateur, puis laissez-le sécher dans un endroit frais.

ENTRETIEN ET MAINTENANCE

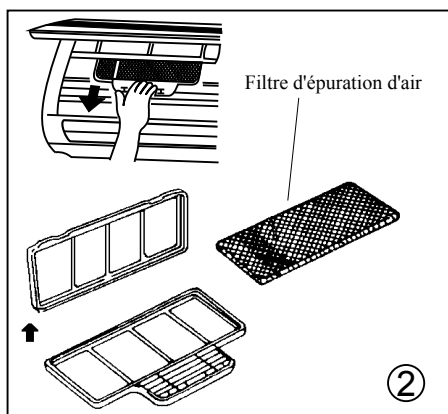
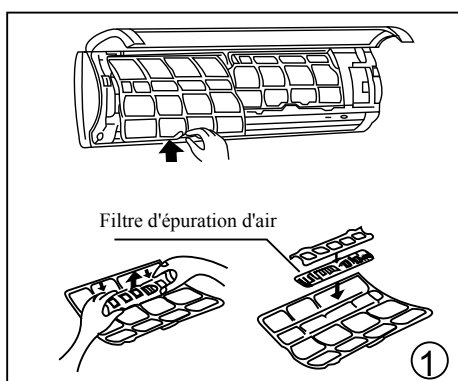

4. Retirez le filtre d'épuration d'air (filtre optionnel: dépoussiéreur plasma/filtre à ions d'argent/Filtre Bio/Filtre aux vitamines C) de son support.(La méthode de montage et de démontage du filtre est différent en fonction des modèles, voir les figures ① et ② ci-contre.)

- Nettoyez le filtre d'épuration d'air au moins une fois par mois, et remplacez-le tous les 4-5 mois.
- Nettoyez au moyen d'un aspirateur, puis lavez-le à l'eau et laissez-le sécher dans un endroit frais.



Ne touchez pas le dépoussiéreur plasma dans les 10 minutes après l'ouverture du panneau frontal, cela pourrait provoquer un choc électrique.

5. Remettez le filtre d'épuration de l'air à sa position d'origine.
6. Insérez la partie supérieure du filtre à air dans l'unité en prenant soin de bien aligner les bords gauche et droit, et placez le filtre en position

Entretien

S'il est prévu de ne pas utiliser l'unité pendant une longue période de temps, suivez la procédure suivante :

- 1) Faites fonctionner le ventilateur pendant environ une demi-journée pour sécher l'intérieur de l'unité.
- 2) Arrêtez le climatiseur et débranchez l'alimentation électrique. Enlevez les piles de la télécommande.
- 3) L'unité extérieure nécessite un entretien régulier et un nettoyage. Ne tentez pas de le faire vous-même. Contactez votre revendeur ou le service agréé.

Vérifications avant la mise en marche

- Vérifiez que le câblage n'est pas endommagé ou déconnecté.
- Vérifiez que le filtre à air est bien en place.
- Vérifiez si la sortie ou l'entrée d'air est obstruée lorsque le climatiseur n'a pas été utilisé pendant un certain temps.

▲ Attention

- Ne touchez pas les pièces métalliques de l'unité pendant le démontage du filtre. La manipulation d'éléments aux bords métalliques pointus peut provoquer des blessures.
- N'utilisez pas d'eau pour nettoyer l'intérieur du climatiseur. L'exposition à l'eau peut détruire l'isolant, ce qui peut entraîner des chocs électriques.
- Avant de nettoyer l'unité, vérifiez d'abord que l'alimentation électrique et le disjoncteur sont coupés.

CONSEILS D'UTILISATION

Les occurrences suivantes peuvent se produire pendant le fonctionnement normal de l'unité.

1- Protection du climatiseur.

Protection du compresseur

- Le compresseur ne peut pas redémarrer pendant 3 minutes après avoir été arrêté.
- **Fonction anti-froid de l'air (uniquement pour les modèles réversibles).**
- L'unité a été conçue pour ne pas souffler d'air froid en mode CHAUFFAGE, quand l'échangeur de chaleur intérieur se trouve dans une des trois situations suivantes et que la température programmée n'a pas été atteinte.
 - (a) Quand le chauffage vient juste de commencer.
 - (b) Dégivrage.
 - (c) Chauffage à basse température.
- Le ventilateur intérieur ou extérieur arrête de fonctionner lors du dégivrage (uniquement pour les modèles réversibles).
- **Dégivrage (uniquement pour les modèles réversibles)**
- Du givre peut apparaître sur l'unité extérieure pendant le cycle de chauffage quand la température extérieure est basse et que le taux d'humidité est élevé, ce qui entraîne une baisse d'efficacité du chauffage.
- Dans ce cas, le climatiseur arrête le chauffage et démarre le dégivrage automatiquement.
- Le temps de dégivrage peut varier entre 4 et 10 minutes suivant la température extérieure et la quantité de givre accumulée sur l'unité extérieure.

2- L'unité intérieure émet une vapeur blanche

- Une vapeur blanche peut apparaître. Ceci est dû à une grande différence de température entre l'air d'entrée et l'air de sortie en mode REFROIDISSEMENT dans un environnement intérieur au taux d'humidité relative élevé.
- Une vapeur blanche peut être provoquée par l'humidité générée par le dégivrage quand le climatiseur redémarre en mode CHAUFFAGE après le dégivrage.

3- Faible niveau sonore du climatiseur

- Il est possible qu'un bruit de sifflement sourd se fasse entendre quand le compresseur fonctionne ou vient juste de s'arrêter.
Ce bruit est provoqué par le réfrigérant qui s'écoule ou qui s'arrête de couler.
- Il est possible qu'un grincement sourd se fasse entendre quand le compresseur fonctionne ou vient juste de s'arrêter. Ce bruit est provoqué par l'expansion par la chaleur et la contraction par le froid des pièces en plastique de l'unité lors des changements de température.
- Le déflecteur peut aussi faire un bruit lorsque celui-ci retourne à sa position d'origine quand l'unité est mise sous tension.

4- De la poussière sort de l'unité intérieure.

Ceci est normal quand le climatiseur n'a pas été utilisé pendant un certain temps ou lorsque l'unité est utilisée pour la première fois.

5- Une odeur particulière sort de l'unité intérieure.

Ceci se produit lorsque l'unité souffle des odeurs imprégnées provenant des matériaux de construction, des meubles, ou de la fumée.

6- Le climatiseur passe en mode VENTILATION uniquement alors qu'il se trouve en mode REFROIDISSEMENT ou CHAUFFAGE (uniquement pour les modèles réversibles).

Quand la température intérieure atteint la température programmée sur le climatiseur, le compresseur s'arrête automatiquement et le climatiseur passe en mode VENTILATION uniquement. Le compresseur se remet en route quand la température intérieure augmente en mode REFROIDISSEMENT ou retombe en mode CHAUFFAGE (uniquement pour les modèles réversibles) au-dessus ou en dessous de la température programmée.

CONSEILS D'UTILISATION

7- Des gouttes d'eau peuvent se former sur la surface de l'unité intérieure quand le refroidissement se trouve dans une humidité relative élevée (humidité relative supérieure à 80%). Réglez le déflecteur horizontal sur l'ouverture maximale pour permettre la sortie de l'air, et sélectionnez la vitesse de ventilateur élevée (HIGH).

8- Mode Chauffage (uniquement pour les modèles réversibles)

Le climatiseur absorbe de la chaleur par l'unité extérieure et la renvoie par l'unité intérieure pendant le mode Chauffage. Quand la température extérieure tombe, la chaleur absorbée par le climatiseur retombe aussi. En même temps, la charge de chaleur du climatiseur augmente en raison de la plus grande différence entre la température intérieure et la température extérieure. Si le climatiseur ne parvient pas à atteindre une chaleur confortable, nous suggérons d'utiliser un système de chauffage supplémentaire.

9- Fonction de redémarrage auto

En cas de coupure de courant pendant le fonctionnement, l'unité s'arrête complètement.

Pour les unités sans fonction de redémarrage auto, lorsque celles-ci sont remises sous tension, le témoin de FONCTIONNEMENT de l'unité intérieure commence à clignoter. Pour la remettre en marche, appuyez sur la touche ON/OFF sur la télécommande. Pour les unités avec fonction de redémarrage auto, quand elles sont remises sous tension, l'unité redémarre automatiquement avec tous les réglages précédents préservés par la fonction de mémoire.

10- La foudre ou l'utilisation de téléphones sans fil à proximité pourrait provoquer un dysfonctionnement du climatiseur. Déconnectez l'unité de l'alimentation électrique puis la reconnectez. Appuyez sur la touche ON/OFF de la télécommande pour remettre en marche.

CONSEILS DE DEPANNAGE

Conseils de dépannage

Arrêtez immédiatement le climatiseur si une des pannes suivantes se produit. Déconnectez l'alimentation électrique et contactez le service après-vente le plus proche.	
Phénomène	Si les codes suivants s'affichent à l'écran LED, débranchez l'unité et contactez le personnel agréé: E0,E1,E2,E3,E4,E5,E6,E7,E8 ou P0,P1,P2,P3,P4.
	Le fusible saute fréquemment ou le disjoncteur se déclenche fréquemment.
	D'autres objets ou de l'eau pénètrent dans le climatiseur.
	La télécommande ne fonctionne pas ou fonctionne anormalement.
	Autres situations anormales.

Panne	Cause	Solution
L'unité ne démarre pas	Coupure de courant	Attendez le rétablissement de l'électricité.
	L'appareil est peut-être débranché.	Vérifiez que la fiche est bien insérée dans la prise murale.
	Le fusible peut avoir sauté.	Remplacez le fusible.
	Les piles de la télécommande peuvent être épuisées.	Remplacez les piles.
	L'heure programmée sur la minuterie est incorrecte.	Attendez ou annulez la programmation de la minuterie
L'unité ne refroidit pas ou ne chauffe pas très bien la pièce (uniquement pour les modèles réversibles) tandis que le climatiseur souffle de l'air.	La température programmée n'est pas adéquate.	Programmez la température correctement. Pour la méthode détaillée, référez-vous à la section « Utilisation de la télécommande ».
	Le filtre à air est obstrué.	Nettoyez le filtre à air.
	Les portes ou les fenêtres sont ouvertes.	Fermez les portes ou les fenêtres.
	L'entrée ou la sortie d'air de l'unité intérieure ou extérieure est obstruée.	Dégagez d'abord les obstructions, puis redémarrez l'unité.
	La protection de 3 minutes du compresseur a été activée.	Patiencez.

Si le problème persiste, contactez le revendeur local ou le service après-vente le plus proche. Décrivez-leur la panne en détail ainsi que le modèle de l'unité.

Remarque: Ne tentez pas de réparer l'unité vous-même.

Faites appel toujours au technicien agréé.

GARANTIE

Les produits NAPOLÉON® sont fabriqués conformément aux normes strictes du certificat d'assurance de qualité mondialement reconnu ISO 9001 : 2008.

Les produits NAPOLÉON® sont conçus avec des composants et des matériaux de qualité supérieure, assemblés par des artisans qualifiés qui sont fiers de leur travail. Une fois assemblé, chaque appareil est soigneusement inspecté par un technicien qualifié avant d'être emballé pour garantir que vous, le client, recevez le produit de qualité dont vous vous attendez de NAPOLÉON®.

GARANTIE LIMITÉE DU CLIMATISEUR MURAL NAPOLÉON®

Les matériaux suivants et la fabrication de votre nouveau climatiseur mural NAPOLÉON® sont garantis contre les défauts. Si le compresseur s'avère défectueux durant les 5 premières années, à partir de la date d'achat originale, NAPOLÉON® remplacera le compresseur. Toutes les autres pièces sont couvertes pendant la première année seulement. NAPOLÉON® se réserve le droit de remplacer la pièce défectueuse, ou l'évaporateur ou le condensateur en entier à sa discrétion. Les frais de diagnostic, de transport ou les coûts de main-d'oeuvre relatifs aux réparations garanties ne sont pas couverts.

* Étant donné que la fabrication de chaque modèle varie, la garantie s'applique uniquement aux composants spécifiques de votre appareil.

CONDITIONS ET LIMITATIONS

NAPOLÉON® garantit ses produits contre les défauts de fabrication à l'acheteur d'origine seulement. L'enregistrement de la garantie n'est pas nécessaire. Fournissez simplement une preuve d'achat ainsi que le modèle et les deux numéros de série afin d'effectuer une réclamation de garantie.

NAPOLÉON® se réserve le droit de demander à son représentant d'inspecter tout produit ou pièce avant d'honorer toute réclamation. L'achat doit avoir été fait par l'entremise d'un détaillant NAPOLÉON® autorisé et sous réserve des conditions et limitations suivantes : Cette garantie du fabricant n'est pas transférable et ne peut être prolongée ou étendue par aucun de nos représentants sans autorisation.

L'appareil doit être installé par un installateur ou entrepreneur qualifié. L'installation doit être faite conformément aux instructions d'installation incluses avec le produit et à tous les codes d'incendie et de construction locaux et nationaux. Cette garantie limitée ne couvre pas les dommages causés par un mauvais usage, un manque d'entretien, une perte de réfrigérant, un accident, des altérations, des abus ou de la négligence, et l'installation de pièces d'autres fabricants annulera cette garantie.

Cette garantie limitée ne couvre pas non plus les égratignures, les bossellements, la corrosion ou la décoloration causés par une chaleur excessive, des produits d'entretien chimiques et abrasifs.

Au cours de la première année seulement, cette garantie s'étend à la réparation ou au remplacement des pièces garanties dont les matériaux ou la fabrication sont défectueux à la condition que le produit ait été utilisé conformément aux instructions de fonctionnement et dans des conditions normales.

Après la première année, NAPOLÉON® peut, à sa discrétion, se libérer entièrement de toute obligation en ce qui concerne cette garantie en remboursant à l'acheteur d'origine le prix de gros de toute pièce garantie qui est défectueuse.

NAPOLÉON® ne sera pas responsable de l'installation, de la main-d'oeuvre ou autres dépenses relatives à la réinstallation d'une pièce garantie et de telles dépenses ne sont pas couvertes par cette garantie.

Nonobstant toutes les dispositions contenues dans la Garantie Limitée, la responsabilité de NAPOLÉON® sous cette garantie est définie comme ci-dessus et elle ne s'étendra à aucun dommage accidentel, consécutif ou indirect.

Cette garantie définit l'obligation et la responsabilité de NAPOLÉON® en ce qui concerne l'appareil NAPOLÉON®. Toute autre garantie énoncée ou implicite concernant ce produit, ses composants ou accessoires est exclue.

NAPOLÉON® n'endosse ni n'autorise aucun tiers à assumer en son nom, toute autre responsabilité concernant la vente de ce produit.

Tout dommage causé à l'appareil par l'eau, les dommages causés par les intempéries, de longues périodes d'humidité, la condensation, des produits chimiques ou produits d'entretien nuisibles ne seront pas la responsabilité de NAPOLÉON®.

Toutes les pièces remplacées en vertu de la politique de Garantie Limitée ne peuvent faire l'objet que d'une seule réclamation.

Toutes les pièces remplacées au titre de la garantie seront couvertes pour une période de 90 jours à partir de leur date d'installation.

Le fabricant peut exiger que les pièces défectueuses ou les produits soient retournés ou que des photos numériques soient fournies pour valider la réclamation. Les produits retournés doivent être expédiés port payé au fabricant pour une inspection en usine. Si un produit est déclaré défectueux, le fabricant le réparera ou le remplacera.

Avant d'expédier votre appareil ou les pièces défectueuses, votre détaillant doit obtenir un numéro d'autorisation. Toute marchandise expédiée à notre usine sans autorisation sera refusée et retournée à l'expéditeur.

Les coûts d'expédition ne sont pas couverts par cette garantie.

Des frais de services supplémentaires peuvent être appliqués si vous cherchez à obtenir des services au titre de la garantie auprès d'un détaillant.

TOUTES LES SPÉCIFICATIONS ET LES CONCEPTIONS SONT SUJETTES À MODIFICATIONS SANS PRÉAVIS EN RAISON DES AMÉLIORATIONS CONSTANTES APPORTÉES AU PRODUIT. NAPOLÉON® EST UNE MARQUE DE COMMERCE DÉPOSÉE DE WOLF STEEL LTÉE. BREVETS U.S. 5.303.693.801 - CAN. 2.073.411, 2.082.915 © WOLF STEEL LTÉE.

Support from Napoleon®

We're here to Help

Services de Napoléon®

Nous sommes là pour vous

Phone / Téléphone : 1-800-461-5581

Email / Courriel : care@napoleonproducts.com



La conception et les spécifications peuvent faire l'objet de modifications sans préavis dans un souci d'amélioration des performances du produit. Merci de contacter le revendeur local ou le fabricant pour les détails.