

Tento plynový gril lze použít pouze venku, nebo v dobře větraném prostoru a nesmí být použit uvnitř budovy, garáže, stíněné verandy, altánu nebo v jiném uzavřeném prostoru.

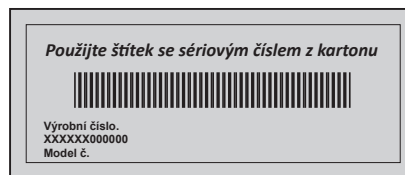

CZ

SK
PG.21

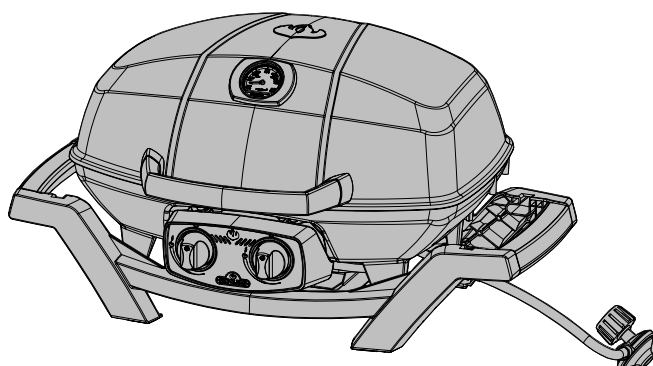

NEBEZPEČÍ

POKUD UCÍTÍTE PLYN:

- Vypněte plyn u spotřebiče.
- Uhasťte otevřený plamen.
- Otevřete víko.
- Pokud zápach přetrvává, držte se dál od spotřebiče a ihned zavolejte svého dodavatele plynu nebo hasiče.



VAROVÁNÍ

Nesnažte se spouštět tento spotřebič bez přečtení pokynů v tomto návodu.

Neskladujte ani nepoužívejte benzín nebo jiné hořlavé kapaliny nebo výpary v blízkosti tohoto ani žádného jiného zařízení. Plynová láhev, která se nepoužívá, nesmí být uložena v blízkosti tohoto nebo jiného zařízení. Pokud informace v tomto návodu nejsou přesně dodržovány, může dojít k požáru nebo nebezpečí výbuchu a způsobit poškození majetku, zranění nebo smrt.

Oznámení k montáži: Zanechte tento návod s grilem pro budoucí použití.



N415-0309CE-CZ-SK DEC 18.17

Wolf Steel Europe BV
Poppenbouwing 29-31, 4191 NZ Geldermalsen,
CCI No. 51509970, THE NETHERLANDS
info@napoleongrills.nl

www.napoleongrills.com

Napoleon Presidentská 10-letá Omezená Záruka



Výrobky NAPOLEON jsou navrženy s vynikajícími součástmi a materiály a jsou sestaveny školеныmi řemeslníky, kteří se pyšní svou prací. Tento produkt byl před balením a přepravou důkladně prohlédnut kvalifikovaným technikem, aby se zajistilo, že zákazník obdrží kvalitní výrobek, který od společnosti NAPOLEON očekáváte.

NAPOLEON ručí za komponenty Vašeho nového produktu Napoleon z hlediska vady materiálu a zpracování od data prodeje po následující období:

Hliníkové kryty / nerezová konstrukce	10 let
Nerezové víko	10 let
Smaltované víko	10 let
Lakované ocelové víko	5 let plné krytí, plus do 10.roku sleva 50% na díl
Nerezové trubicové hořáky	5 let plné krytí, plus do 10.roku sleva 50% na díl
Smaltované litinové rošty	5 let plné krytí, plus do 10.roku sleva 50% na díl
Nerezové nebo smaltované kryty hořáků	3 roky plné krytí, plus do 10.roku sleva 50% na díl
Všechny ostatní díly	2 roky

*Podmínky a omezení

Tato omezená záruka vytváří záruční lhůtu, jak je uvedena ve výše uvedené tabulce, pro produkt zakoupený prostřednictvím autorizovaného prodejce NAPOLEON a opravňuje původního kupujícího ke stanovenému krytí v záruční době, a to buď společností NAPOLEON nebo autorizovaným prodejcem společnosti NAPOLEON, aby nahradil součást takového výrobku, který selhal při běžném soukromém použití v důsledku výrobní vady. "50% sleva" uvedená v tabulce znamená, že součástka je k dispozici kupujícímu za 50% slevu z běžné maloobchodní ceny komponentu v uvedeném období. Tato omezená záruka se nevztahuje na příslušenství nebo bonusové položky.

Na vysvětlenou "běžná soukromá potřeba" výrobku znamená, že výrobek: byl nainstalován autorizovaným servisním technikem nebo dodavatelem v souladu s pokyny k instalaci, které jsou součástí výrobku a všemi místními a národními předpisy pro budovy a protipožární ochranu; byly řádně dodrženy; a výrobek nebyl používán jako komunální zařízení nebo v komerční sféře.

Záruka také nezahrnuje: přetopení, nestandardní hoření způsobené okolními podmínkami, jako je silný vítr nebo nedostatečná ventilace, škrábance, promáčkliny, korozi, poleptání nátěrů, zbarvení způsobené teplem, abrazivními nebo chemickými čisticími prostředky nebo působením UV záření, rozbití porcelánových či smaltovaných částí nebo škody způsobené nesprávným použitím, nehodou, krupobitím, hašením požáru, nedostatečnou údržbou, nevhodným působením či prostředím jako je sůl nebo chlor, změny, úpravy, zanedbání nebo části instalované od jiných výrobců. Pokud dojde k poškození částí, které by již nebylo možno používat (proreznutí nebo prohoření) během doby trvání oprávněné záruky, bude poskytnut náhradní díl.

Náhradní díl je výhradní odpovědností společnosti NAPOLEON definované touto omezenou zárukou. V žádném případě NAPOLEON nenese odpovědnost za instalaci, práci nebo jiné náklady nebo výdaje související s opětovným instalováním dílu v záruce, za jakékoli vedlejší, následné nebo nepřímé škody nebo za přepravní poplatky, náklady na pracovní sílu nebo vývozní cla.

Tato omezená záruka je poskytována vedle všech práv, která vám jsou poskytována místními zákony. Proto tato omezená záruka nestanoví společnosti NAPOLEON žádnou povinnost udržovat díly na skladě. Na základě dostupnosti náhradních dílů může společnost NAPOLEON podle svého uvážení splnit všechny povinnosti tím, že poskytne zákazníkovi poměrný kredit k novému produktu. Po prvním roce s ohledem na tuto omezenou záruku může společnost NAPOLEON podle svého uvážení plně splnit všechny závazky vyplývající z této záruky tím, že vrátí původnímu oprávněnému kupujícímu velkoobchodní cenu jakékoliv vadné části v záruce.

Prodejní doklad nebo kopie budou vyžadovány společně se sériovým číslem a číslem modelu při podávání záručních nároků společnosti NAPOLEON.

Společnost NAPOLEON si vyhrazuje právo nechat svého zástupce prověřit jakýkoli výrobek nebo součást před tím, než uhradí nárok na záruku. Obratě se na svého autorizovaného prodejce Napoleon popřípadě přímo na servis dovozce NAPOLEON, abyste získali nárok na záruční plnění.

Pozn.: doživotní zárukou se myslí neomezená doba, po kterou bude produkt používán prvním a původním majitelem resp. kupujícím



napoleongrills.com



VAROVÁNÍ! Nedodržení těchto pokynů může mít za následek poškození majetku, riziko úrazu nebo smrt. Přečtěte si a dodržujte všechna varování a pokyny uvedené v této příručce před operací s grilem.

Postupy bezpečné obsluhy

- Tento plynový gril musí být sestavován přesně podle instrukcí v manuálu. Pokud byl gril skladován sestavený, je potřeba před jeho použitím zkontrolovat správnost jeho sestavení podle instrukcí a provést test těsnosti.
- Před používáním plynového grilu si přečtěte celý manuál s instrukcemi.
- Tento plynový gril může být používán pouze ve venkovních, dobře větraných prostorách a nesmí být používán uvnitř budov, garáží, zastřešených verand, altánků nebo jiných uzavřených prostor.
- Neumísťujte gril do větrného prostředí. Vysoký vítr nepříznivě ovlivňuje výkonost grilu.
- Neupravujte gril pod hořlavými materiály. Součásti utěsněné výrobcem, technikem autorizovaného servisu nebo dodavatelem nesmí být obsluhovány uživatelem.
- Nepracujte s grilem pod hořlavými konstrukcemi.
- Udržujte gril v dostatečné vzdálenosti od hořlavin (457 mm od zadní části, 457 mm od bočních stran grilu). Tato vzdálenost je také doporučena v souvislosti s vinylovými materiály a skleněnými tabulkami.
- Hadice pro přívod plynu musí být zapojena tak, aby se nedotýkala žádných horkých povrchů grilu při jeho používání, skladování nebo převozu.
- Pokud gril nepoužíváte, plynová bomba musí být od grilu odpojena.
- Jakmile je plynová bomba připojena k zařízení, gril i bomba musí být skladovány ve venkovních, dobře větraných prostorách.
- Když budete plynový gril skladovat uvnitř, je potřeba od něho odpojit plynovou bombu a ta musí být skladována ve venkovních, dobře větraných prostorách a mimo dosah dětí. Odpojená bomba nesmí být uchovávána v budovách, garážích nebo jiných uzavřených prostorách.
- Před každým použitím grilu zkontrolujte hadici pro přívod plynu. Pokud na ní objevíte známky nadměrného opotřebení nebo pokud je hadice porušená, před používáním ji vyměňte. Použijte náhradní hadici určenou výrobcem grilu.
- Nikdy neskladujte náhradní plynovou bombu pod grilem nebo v jeho blízkosti.
- Nesměřujte hadici pod vanu na odkapávání tuku – dodržujte bezpečné vzdálenosti od dna jednotky.
- Zkoušku těsnosti provádějte před prvním použitím, každý rok nebo vždy po výměně komponentů k plynu.
- Při používání grilu následujte instrukce k zapalování.
- Nezapalujte hořáky se zavřeným víkem.
- Dospělí a zvláště děti by měly dávat pozor v okolí vysoce hořlavých povrchů. V okolí grilu by měly být děti pod dozorem.
- Pokud je gril v provozu, nenechávejte ho bez dozoru.
- Pokud je gril v provozu, nehýbejte s ním.
- Udržujte elektrické kabely a hadice pro přívod plynu v dostatečné vzdálenosti od horkých povrchů.
- Zajistěte kryty hořáků (pokud je součástí) ve správné pozici.
- Čistěte kryty hořáků (pokud je součástí) a nádobu na popel a odkapávání tuku pravidelně, abyste zamezili hromadění tuku a usazenin, které se mohou vznítit.
- K hašení plamenů nepoužívejte vodu, pivo ani jiné tekutiny.
- K čištění částí grilu nepoužívejte čistič na bázi tlaku.
- Tento gril není zamýšlen pro obchodní používání.
- Tento gril není zamýšlen na to, aby byl jakkoliv používán jako topné těleso.

Rozměry

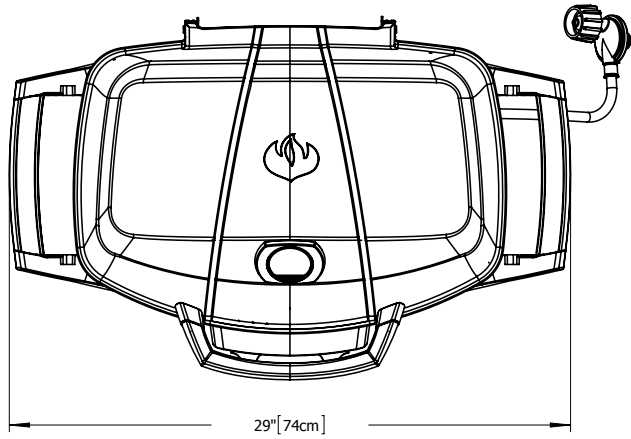

PRO285 GRILL

GRILL SIZE: 14 1/2 in X 21 1/2 in (IRREGULAR) = 285 in² (37 cm X 54 cm (IRREGULAR) = 1840cm²)

ALL DIMENSIONS ARE APPROXIMATE

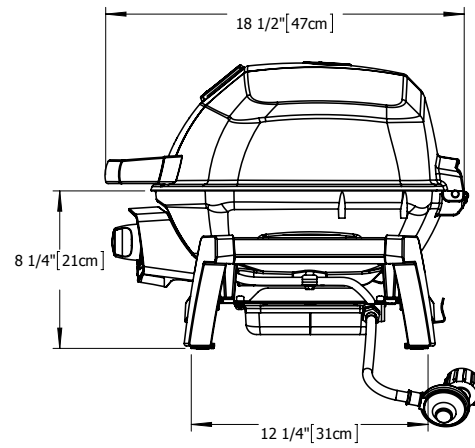
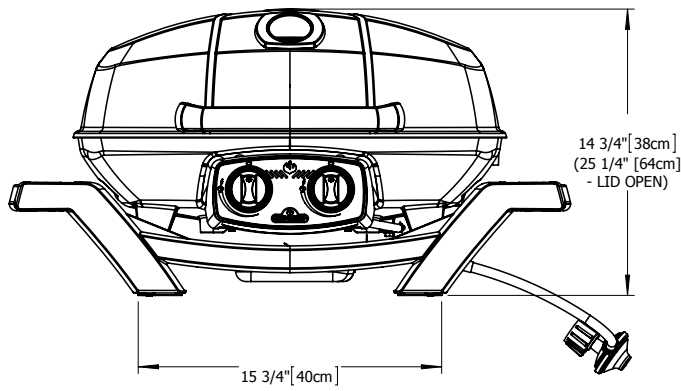

Zacházejte s grilem opatrně



POZOR! Při manipulaci s grilem a při jeho transportu buďte opatrní, abyste zabránili poškození a rozladění vnitřních dílů. Ačkoliv se u tohoto grilu předpokládá jeho časté přemísťování, hrubé zacházení může způsobit škody vnitřních součástí, které jsou potřebné pro správné fungování grilu.

Správná likvidace tohoto produktu



Toto označení znamená, že tento výrobek nesmí být likvidován s jinými domácími zařízeními v rámci celé EU. Aby se zabránilo možnému znečištění životního prostředí nebo lidského zdraví způsobeným nekontrolovanou likvidací, recyklujte je zodpovědně a k podpoře opětovného využití hmotných zdrojů. Chcete-li vrátit použité zařízení, použijte systém sběru a recyklace nebo se obraťte na prodejce, kde byl výrobek zakoupen.

Plynová láhev

Používejte pouze takové plynové láhve, které vyhovují národním a místním předpisům. Pro optimální výkon by měl být gril provozován na propan. Ujistěte se, že láhev může poskytovat dostatek plynu pro obsluhu zařízení. Pokud máte pochybnosti, konzultujte s dodavatelem plynu.

- Při zacházení s ventilem dbejte zvýšené opatrnosti.
- Nikdy nepřipojujte láhev, která nesplňuje místní předpisy.
- Náhradní láhev nesmí být skladována v těsné blízkosti obsluhovaného zařízení. Láhve nesmí být vystavené extrémním teplotám ani přímému slunci.



VAROVÁNÍ! Ujistěte se, že hadice je v dostatečné vzdálenosti od spodní části grilu. Hadice, které se dotýkají horkých povrchů se mohou roztavit a mohou propouštět plyn, což může způsobit požár.

Připojení láhve: Ujistěte se, že hadice plynového a není zamotaná. Sejměte kryt nebo kolík z ventilu láhve. Ventil utáhněte. Před grilováním proveďte test těsnosti ve všech spojích. Test těsnosti musí být prováděn každý rok nebo pokaždé, když je láhev připojena nebo jsou vyměněny nějaké díly v plynové soustavě.

Vzorová láhev

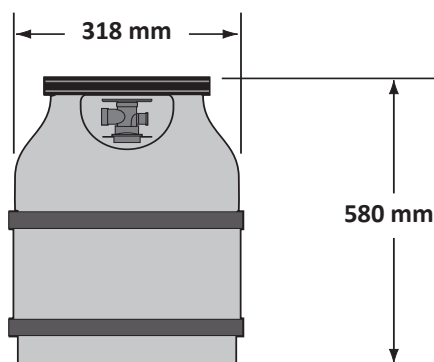

Hadice pro přívod plynu:

- Pokud nejsou hadice a regulátor součástí od výrobce, použijte pouze takové hadice a regulátory, které odpovídají národním a místním předpisům.
- Ujistěte se, že hadice nepřichází do styku s tukem, horkými kousky nebo horkými povrchy na zařízení.
- Kontrolujte hadici pravidelně. V případě trhlin, roztavení nebo opotřebování hadici před dalším použitím vyměňte.
- Doporučená délka hadice je 0,9 m. Hadice nesmí být delší než 1,5 m.
- Ujistěte se, že hadice není někde přetočená nebo zamotaná.
- Před vypršením data, které je vytištěné na hadici, hadici vyměňte.



VAROVÁNÍ!

- Neprotahujte hadici pod nádobou na odkapávání tuku.
- Ujistěte se, že všechny spoje jsou dvakrát utaženy (otočeny). Nepoužívejte teflonové provázky nebo lakované roury na jakýkoliv spoj hadice.
- Ujistěte se, že hadice není v kontaktu s horkými povrchy. Mohla by se roztavit a únik plynu by mohl způsobit požár.

Technické údaje

V následující tabulce jsou uvedeny vstupní hodnoty pro zařízení.

Hořák	Velikost vstupního otvoru		(hrubě) Tepelný příkon (celkem)		Využití plynu (celkem)	
	I	II	I	II	I	II
	0,74 mm	0,61 mm	4,1kW	4,1kW	301 g/hr	301 g/hr

Certifikované plyny – Zkontrolujte typový štítek, abyste zjistili, zda odpovídá potřebným údajům.

Plyn kategorie	^l 3B/P(30)	^l 3+(28-30/37)	^l 3B/P(50)
elikostí otvorů (viz výše)	I	I	II
Plyny / Tlaky	Butan a Propan na 30mbar	Butan 28-30mbar Propan 37mbar	Butan a Propan na 50mbar
Země	BE, BG, CY, DK, EE, FI, FR, GB, HR, HU, IS, IT, LT, LU, MT, NL, NO, RO, SE, SI, SK, TR	BE, CH, CY, CZ, ES, FR, GB, GR, IE, IT, LT, LU, LV, PT, SK, SI	AT, CH, DE, SK

Nemanipulujte s regulátorem, ani ho neupravujte. Používejte pouze takové regulátory, které dodávají tolik tlaku, kolik je uvedeno v tabulce. Při výměně používejte pouze regulátor určený výrobcem.

Připojení zásobníku

UPOZORNĚNÍ! Některé regulatory a hadice obsahují matice s levým závitem a jiné musí stisknutím tlačítka ON připojit a odpojit OFF. Postupujte podle pokynů níže uvedených pro příslušný regulátor hadice.

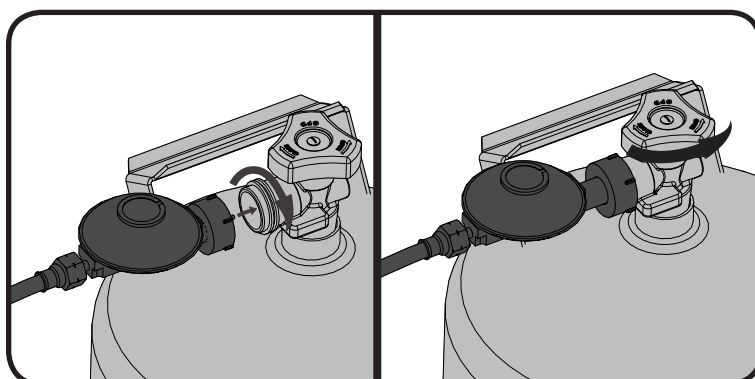

FIG. 1

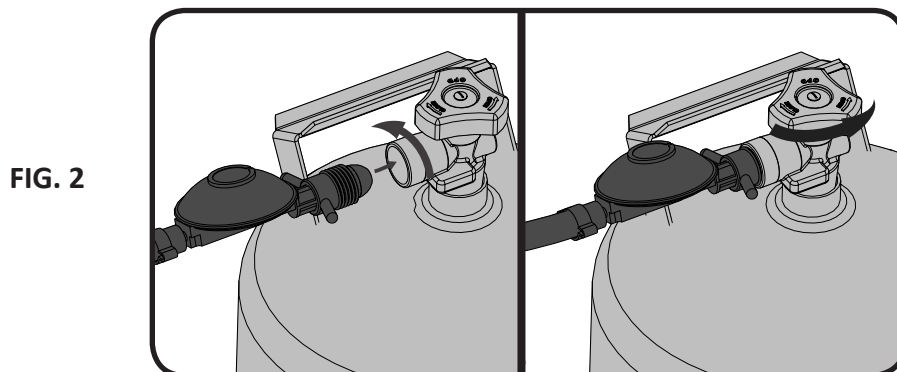

FIG. 2

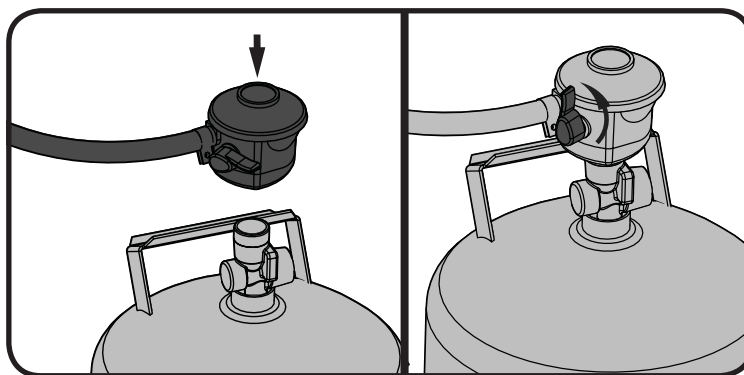

FIG. 3

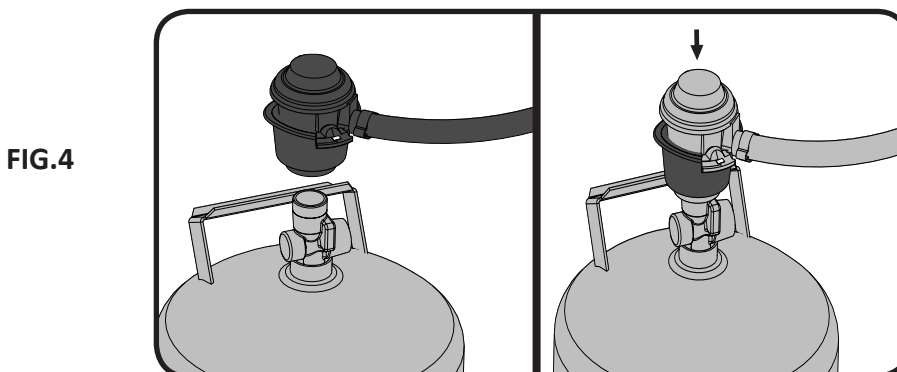
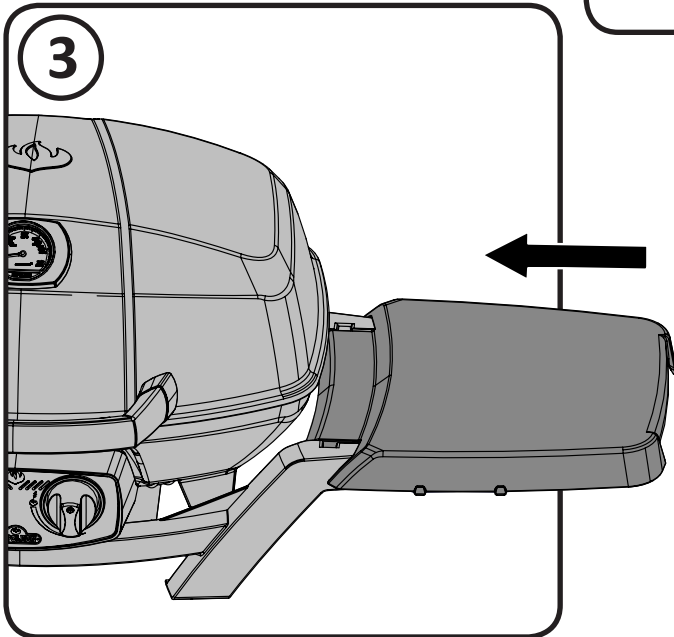
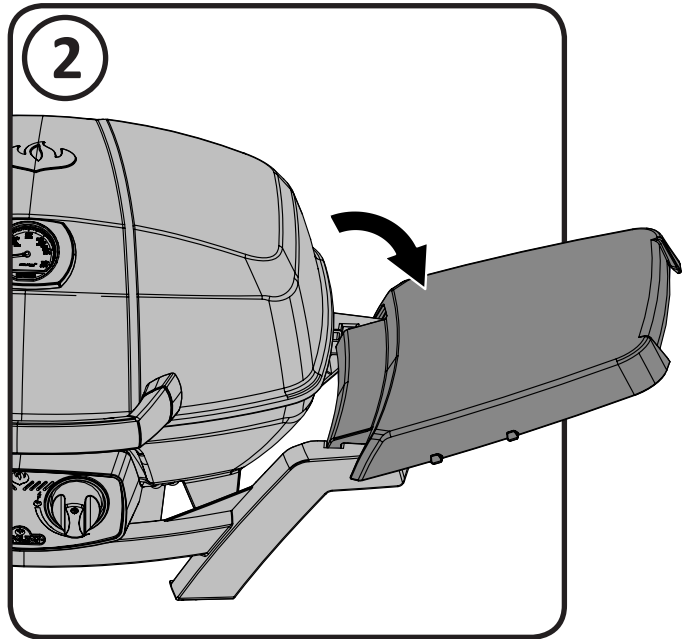
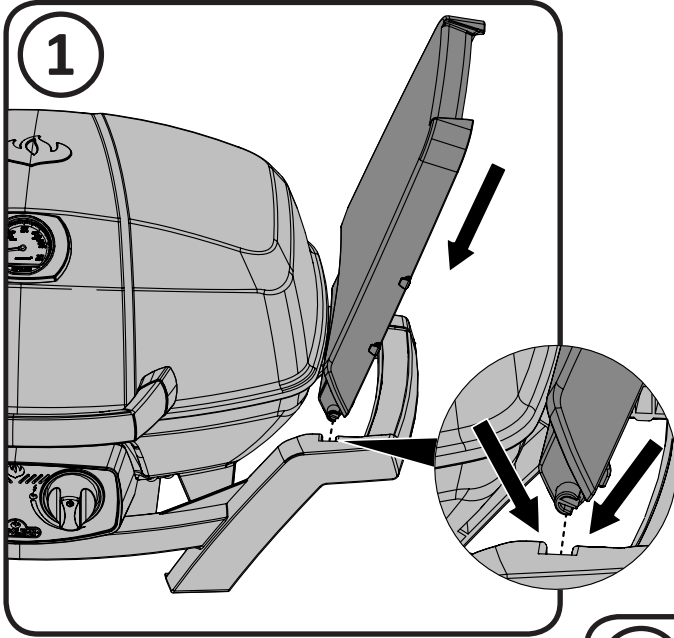

FIG. 4



Plochy k použití

TQ285 byl navržen s předpokladem častého přesouvání. Má sklopné nohy, tudíž může být umístěn na velkém množství povrchů stolů. Nohy rozložte a upevněte na místě, při přepravě sklopte do zajištěné polohy.



UPOZORNĚNÍ! Nohy umístěné na každé straně grilu musí být během používání postavené.



UPOZORNĚNÍ! Nepoužívejte gril na plastových, kaučukových nebo skleněných površích.

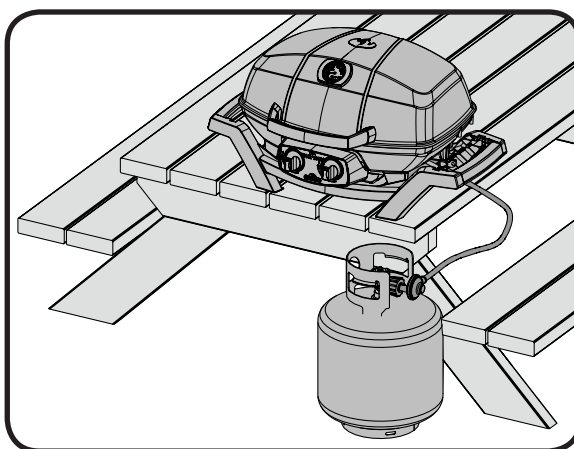

Volitelný Stojan

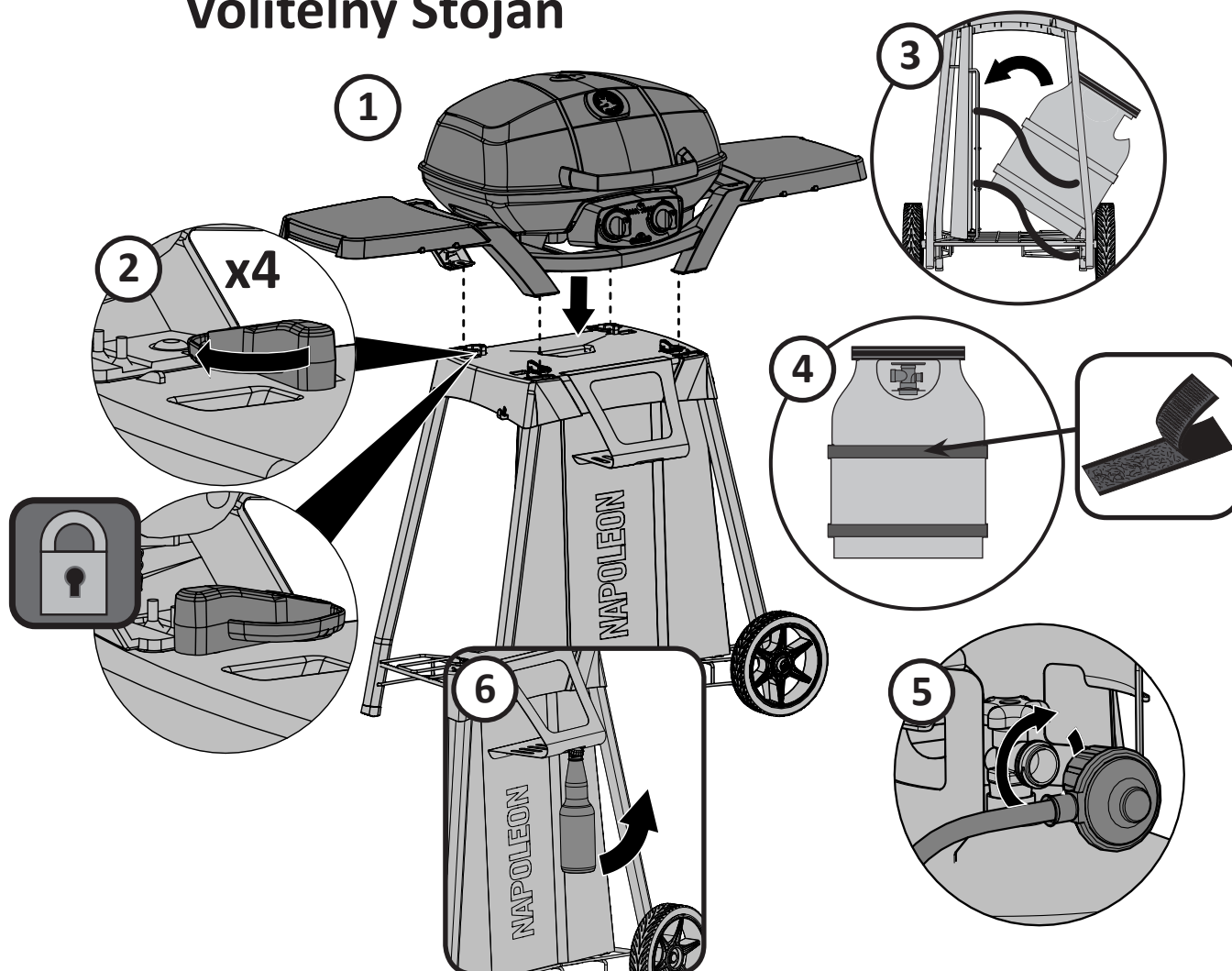

Zkoušky těsnosti- pokyny



VAROVÁNÍ! Zkouška těsnosti musí být provedena každý rok a pokaždé, když láhev odpojena nebo je-li nahrazena část plynárenské soustavy.



VAROVÁNÍ! Nikdy nepoužívejte otevřený plamen pro kontrolu úniku plynu. Pozor na jiskry nebo otevřený oheň kolem této oblasti, zatímco vy kontrolujete těsnost. Jiskry nebo otevřený oheň budou mít za následek požár nebo výbuch, škody na majetku, vážné zranění nebo smrt.



Zkoušky těsnosti: Musí být provedena před prvním použitím, ročně, a vždy, když jsou nějaké plynové součásti vyměněny nebo opraveny. Nekuřte při provádění tohoto testu, a odstraňte všechny zdroje zapálení. Viz těsnosti diagram pro oblasti, pro kontrolu. Vypněte všechny ovládací prvky hořáku do polohy vypnuto. Zapněte přívod plynu.

Směsí vody a mýdla 1:1 potřete všechny spoje a napojení regulátoru, hadice, potrubí a armatury.

Bublinky budou znamenat únik plynu. Buď utáhněte uvolněné spojení nebo vadnou část vyměňte popř. konzultujte s odborníky.

Pokud únik nelze zastavit, **okamžitě vypněte přívod plynu**, odpojte jej, a nechte gril zkontrolovat odborníkem. Nepoužívejte gril, dokud závada nebude odstraněna.

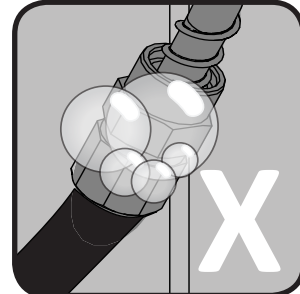
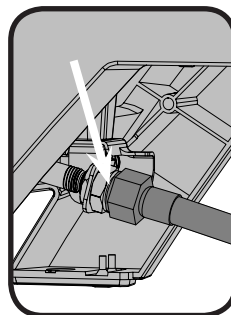
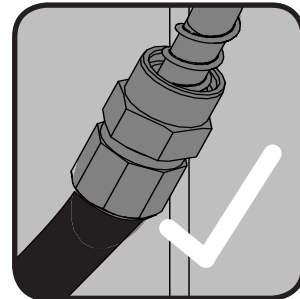
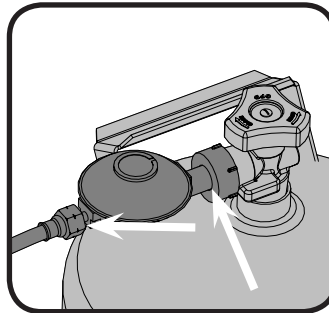
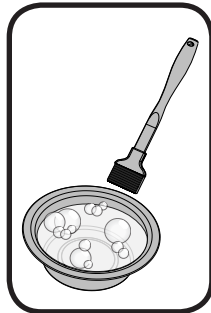
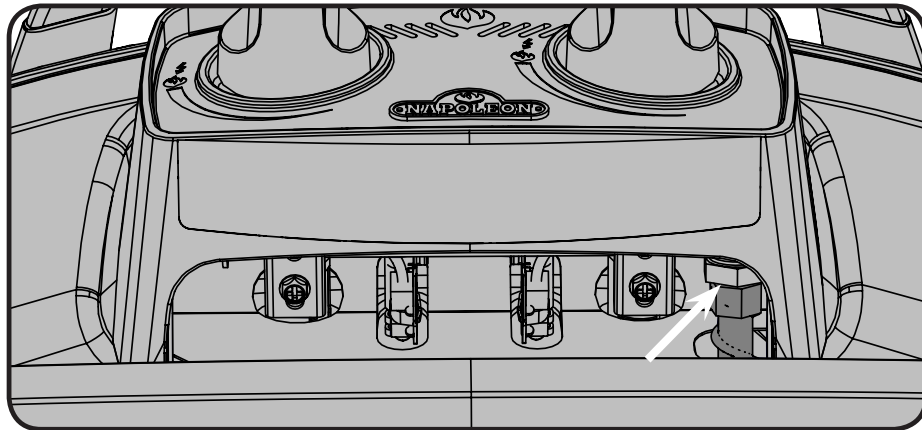

Zažehávací pokyny

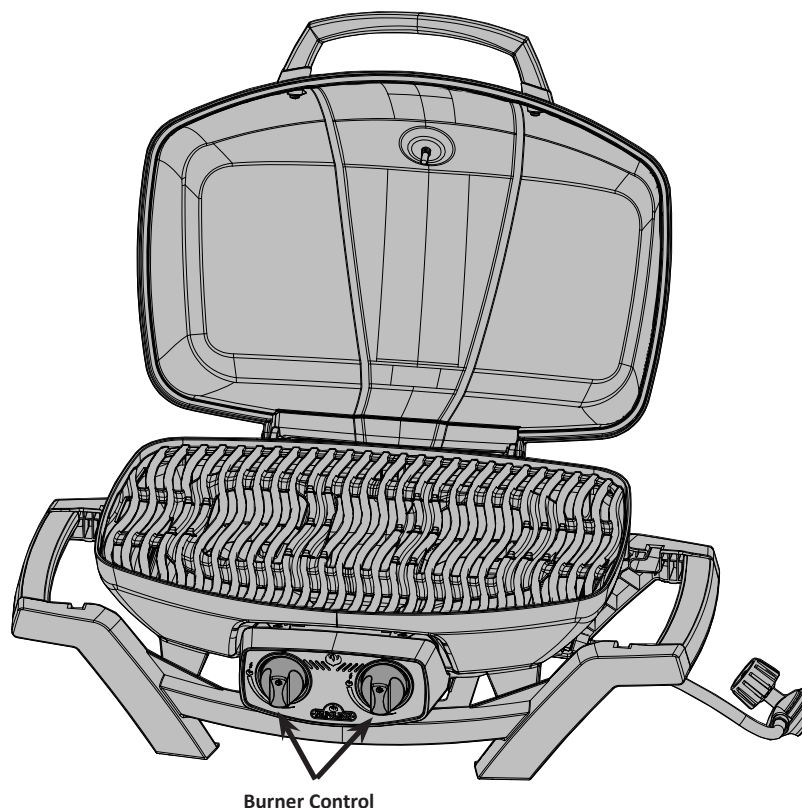

UPOZORNĚNÍ! Otevřete poklop.

UPOZORNĚNÍ! Zajistěte, aby všechny ovladače byly v pozici VYPNUTO. Připojte plynovou láhev.

Zapalování hlavního hořáku

1. Otevřete poklop grilu.

2. Pomalu stlačte a otočte ovládací knoflík k hlavnímu hořáku do polohy "HI" (high).

3. Pokud hořák nechytne, pak okamžitě otočte ovládací knoflík zpět do pozice VYPNUTO a opakujte krok 2 znovu.

4. Pokud hořák nechytne během 5ti vteřin, otočte knoflík zpět do pozice VYPNUTO a počkejte 5 minut kvůli rozptýlení přebytečného plynu. Pak buď opakujte kroky 2 a 3 nebo hořák zapalte zápalkami.

5. Pokud hořák zapalujete zápalkami, připojte zápalku k dodané zapalovací tyčce. Držte zapálenou sirku dolů uvnitř grilu a mezi tím točte příslušným ventilem hořáku na nejvyšší nastavení.





Instrukce k vaření

VAROVÁNÍ! Nepoužívejte tento gril pod plátěnými střechami nebo altánky. Nerespektování těchto pokynů může vést k požáru nebo poranění osob.

VÝSTRAHA! Neuskładňujte ani nepřevázejte tento gril bezprostředně po jeho použití. Před manipulací nechte gril vychladnout. Nedodržení těchto pokynů může způsobit požár, který může vést k poškození majetku, zranění osob nebo smrti.

Počáteční zažehnutí: Když grilujeme poprvé, plynový gril vydává mírný zápach. To je normální dočasný stav způsobený "vypálením" vnitřních nátěrových hmot a maziv používaných ve výrobním procesu. Jednoduše spusťte hlavní hořáky na vysokou úroveň přibližně půl hodiny.

Používání hlavního hořáku: Před opékáním jídla doporučujeme předeřhát gril za použití všech hořáků na nejvyšší nastavení se zavřeným poklopem po dobu přibližně 10ti minut. Pokrmy s krátkou dobou přípravy (ryby, zelenina) mohou být grilovány s otevřeným poklopem. Pečení se zavřeným poklopem zajistí vyšší a rovnoměrnou teplotu, která pomůže snížit dobu přípravy jídla a maso bude rovnoměrně propečené. Pokrmy, jejichž příprava trvá déle než 30 minut – jako jsou pečeně – mohou být připravovány nepřímou (se zapáleným hořákem na protější ploše pro přípravu jídla). Při pečení libového masa – jako jsou kuřecí prsa nebo libové vepřové – je dobré ještě před předeřháním natřít mřížku olejem. Tím se zabrání lepení. Pečení masa s vysokým obsahem tuku může způsobovat tvorbu plamenů. Abyste tomu předcházeli, buď odstraňte co nejvíce tuku nebo snižte teplotu. Pokud se plameny vyskytnou, dejte pokrm stranou z plamenů a snižte teplotu. Nechte poklop otevřený.

Pokyny pro čištění



UPOZORNĚNÍ! Vždy používejte ochranné rukavice a ochranné brýle při údržbě grilu.

UPOZORNĚNÍ! Abyste předešli možnému popálení, musí být údržba provedena pouze v případě, že gril je vychladlý. Vyhněte se kontaktu s nechráněnými horkými povrchy. Zajistěte, aby všechny byly hořáky vypnuté. Očistěte gril tam, kde čisticí roztoky nebudou poškozovat paluby, trávniky, nebo terasu. Nepoužívejte čistič na trouby k čištění jakékoli části tohoto plynového grilu. Nepoužívejte samočisticí čistit na rošty nebo jakékoli jiné části plynového grilu. Barbecue omáčka a sůl může být žíravá a může způsobit rychlé zhoršení komponentů plynového grilu, pokud ho nebudete pravidelně čistit.

Poznámka: Nerezová ocel má tendenci oxidovat nebo dělat skvrny za přítomnosti chloridů a sulfidů, zejména v pobřežních oblastech a v jiných náročných prostředích, jako jsou teplé, velmi vlhké místa kolem bazénů a vířivek. Tyto skvrny mohou být vnímány jako rez, ale mohou být snadno odstraněny. Pro zajištění prevence a odstraňování skvrn omyjte všechny nerezové povrchy každé 3-4 týdny nebo tak často, jak to ocel vyžaduje. Myjte ji čerstvou vodou nebo čisticím prostředkem.

Litínové rošty na úpravu pokrmů: Litínové rošty jsou dodávány s Vaším grilem, aby Vám poskytly vyšší schopnost udržení a distribuce tepla. Pravidelným ošetřováním (balzamováním) vytvoříte na roštu ochrannou vrstvu, která bude odolná proti korozi a zvýší se tak schopnost nepřilnavosti pokrmů k roštu.

První použití: Rošty ručně umyjte jemným přípravkem na nádobí a vodou, abyste se zbavili zbytků z výrobního procesu (nikdy nemyjte rošty v myčce). Opláchněte horkou vodou a řádně otřete do sucha. To je důležité, aby vlhkost nepronikala litínovou vrstvou.

Ošetřování (balzamování): Vezměte jemný hadřík (látku) a rozetřete jím ROSTLINNÝ TUK po celé ploše roštu tak, aby byly všechny části pokryté vrstvou tuku. Nepoužívejte slané tuky jako jsou másla nebo margaríny. Předeřhajte gril – asi 15 minut a pak do něj vložte tukem potřené rošty. Otočte ovládací knoflík hořáku na střední nastavení se zavřeným poklopem. Nechte rošty přibližně půl hodiny, aby se nahřály. Vypněte hořák a odpojte přívod plynu. Nechte rošt na grilu dokud nevychladne. Tento proces by se měl několikrát za sezonu opakovat, i když nebude používán každý den (pro denní používání informace viz. níže)

Denní používání: Před předeřháním a čištěním mosazným kartáčem na grily, potřete celou plochu roštu rostlinným tukem. Předeřhajte gril a pak setřete nechtěné zbytky z roštu kartáčem.

Čištění vnitřní části grilu: Vyjměte rošty. Na odstranění nečistot z boků a spodní části grilu použijte mosazný kartáč. Nečistoty smetěte do vyjímatelné nádoby na odkapávání tuku.

Nádoba na odkapávání tuku: Nahromaděný tuk zvyšuje riziko požáru. Abyste tomu předcházeli, čistěte nádobu pravidelně. Přebytečný tuk propadává do odkapávací nádoby, která je umístěna ve spodní části grilu, kde se tuk hromadí. Vyjměte nádobu na odkapávání z grilu. Nikdy nevystýlejte nádobu alobalem, pískem nebo jiným materiálem, který by mohl zabránit volný tok tuku. Nádoba může být oškrabána stěrkou nebo škrabkou.

Čištění vnějšího povrchu grilu: Nepoužívejte abrazivní čisticí prostředky ani drátěnku na jakémkoliv lakovaném, porcelánovém nebo nerezovém povrchu vašeho Grilu Napoleon. Pokud tak učiníte, poškrábete povrch grilu. Vnější grilovací plocha by měly být čistěna výhradně teplou mýdlovou vodou. K čištění nerezových ploch, použijte neabrazivní čistič. Vždy otírejte ve směru vláken. V průběhu používání mohou nerezové díly změnit po zahřátí barvy, obvykle do zlatého nebo hnědého odstínu. Toto zbarvení je normální a nemá to vliv na výkon a funkci grilu. Se smaltovými komponenty je nutno zacházet s opatrností. Originál čisticí prostředky můžete zakoupit u Vašeho prodejce NAPOLEON.

Pokyny pro údržbu

Doporučujeme tento plynový gril důkladně ročně kontrolovat a udržovat kvalifikovaným servisním pracovníkem.

Po celou dobu udržujte prostor na grilování bez hořlavých materiálů, benzínu a jiných hořlavých par a kapalin.



VAROVÁNÍ! Vždy používejte ochranné rukavice a ochranné brýle při čištění grilu.

VAROVÁNÍ! Vypněte plynové zdroje a odpojte jednotku před údržbou. Abyste předešli možnému popálení, musí být údržba provedena pouze v případě, když je gril vychladlý. Zkouška těsnosti musí být provedena jednou ročně.

Hořák: Hořák je vyrobený ze silnostěnné nerezové oceli 304, ale extrémní teploty nebo korozivní prostředí mohou způsobit jeho povrchovou korozi.

UPOZORNĚNÍ! Pozor na pavouky.

Vůně propanu a plynů přitahuje hmyz a pavouky. Hořák je na ústí vybaven přepážkou (mřížkou) proti hmyzu, která snižuje pravděpodobnost vytváření hnízd hmyzu uvnitř, ale problém zcela úplně neřeší. Hnízda nebo pavučiny mohou způsobit hoření světle žlutým či oranžovým plamenem, dále může dojít k hoření ve ústí pod ovládacím panelem.

Před čištěním hořáku je potřeba ho z grilu vyjmout: Odšroubujte šroub/y, které zajišťují držák a hořák k základně. Hořák jemně posuňte vzad a nahoru, vyjměte ho. K vyčištění vnitřku hořáku použijte ohebný kartáček. Vysypte nečistoty otvorem pro přívod plynu. Zkontrolujte, zda jsou otvory a ventily hořáku bez nečistot a překážek. Otvory se mohou při používání ucpat nečistotami a korozí, vyčistěte například rozevřenou kancelářskou sponou. Čištění otvorů je jednodušší, když je hořák vyjmutý z grilu, ale lze ho vyčistit i upevněný.

UPOZORNĚNÍ! Dávejte pozor, abyste otvory nezvětšovali.

Ujistěte se, že přepážka (mřížka) proti hmyzu je čistá, těsná a není zaprášená.

Instalace hořáku zpět: Opačným postupem. Při instalaci zkontrolujte výstupy ventilu/trysky.



UPOZORNĚNÍ! Při opětovné instalaci hořáku po čištění je velmi důležité, aby ventil / tryska byla zasunuta do trubice hořáku před zapálením plynového grilu. Pokud ventil není uvnitř trubky hořáku může dojít k požáru.

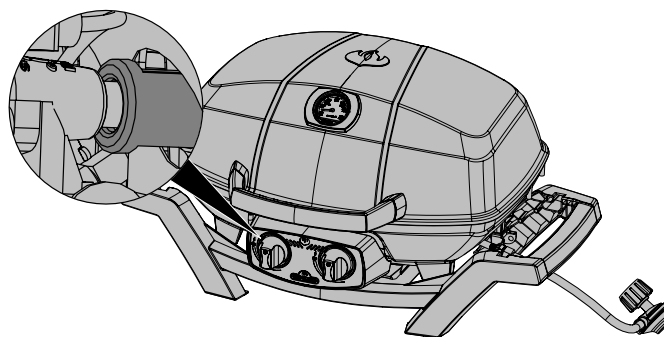

VAROVÁNÍ! Hadice: Zkontrolujte oděrky, řezné rány, tavení a praskliny na hadici. Pokud některá z těchto situací existuje, nepoužívejte plynový gril. Nepoužitelnou část vám vymění prodejce Napoleonu nebo kvalifikovaný montér.

Lité hliníkové víko: Váš gril je vybaven víkem z hliníkové slitiny, která nebude reznout a může se snadno udržovat. Uvnitř víka je surový hliník, který je ve výrobě ošetřen.

Čištěte spodní stranu víka pravidelně s teplou mýdlovou vodou. Ačkoli litý hliník nebude reznout, může při vysokých teplotách a díky povětrnostním vlivům způsobit oxidaci hliníkového povrchu. To se jeví jako bílé skvrny na odlitku. Chcete-li toto odstranit, vyčistěte to jemným pískem či lehce jemným smirkovým papírem. Otřete povrch a odstraňte veškeré zbytky a případně lakujte speciální teplotně odolnou barvou. Chraňte okolní plochy před nežádoucím postříkem laku. Postupujte podle pokynů výrobce a dodavatele barvy. vytvrzení.

Řešení problémů

Problém	Možné příčiny	Řešení
Nízká teplota / Nízké plameny při nastavení ventilů na max.	Ucpání přívodu plynu. Nesprávné předeřtátí. Zamrzlá plynová láhev.	Zkontrolujte, zda v hořáku nebo přívodu plynu nejsou pavučiny či jiné překážky. Předeřtávejte gril s hlavními hořáky po dobu 5 – 10 minut. Při dlouhotrvajícím grilování nebo když je bomba téměř prázdná nebo když je vnější teplota příliš nízká, male plynové láhve nemají dostatek vlhkého povrchu k dosažení přeměny tekutého propanu na plyný. Připojte novou plynovou láhev.
Nadměrné plameny / nerovnoměrné teplo.	Nesprávné předeřtátí. Nadměrné hromadění tuku v nádobě na jeho odkapávání.	Předeřtávejte gril s hlavními hořáky po dobu 5 – 10 minut. Čistěte nádobu pravidelně. Nevystýlejte nádobu alobalem. Následujte čistící instrukce.
Hořák hoří žlutým plamenem a je doprovázen zápachem plynu.	Možnost pavučin nebo jiných nečistot či nesprávné nastavení vzduchové klapky.	Vyjměte hořák a důkladně ho vyčistěte. Otevřete vzduchovou klapku viz. pokyny týkající se spalovacího vzduchu. (Toto musí provést kvalifikovaný technik.)
Plameny se vznášejí mimo hořák, jsou doprovázeny zápachem plynu, problémy se zapalováním.	Nesprávné nastavení vzduchové klapky.	Lehce přivřete vzduchovou klapku viz. pokyny týkající se spalovacího vzduchu. (Toto musí provést kvalifikovaný technik.)
Hořák nejde zapálit pomocí zapalovacího zařízení, pouze sirkou.	Výstupy pro plameny jsou znečištěné nebo ucpané.	Vyčistěte výstupy pro plameny jemným kartáčkem.
“Nátěr” uvnitř poklopu vypadá jako by se loupal..	Jedná se o nahromaděný tuk , který ulpívá na vnitřních plochách grilu.	Nejde o vadu. Loupání je zapříčiněno ztvrdlým tukem, který zaschne a vypadá jako nátěr, ten se později odlupává. Tvorbě tukové vrstvy zabráníte pravidelným čištěním. Nahlédněte do návodu k čištění.
Výkon hořáku na maximální nastavení je příliš nízký. (Rachotivý zvuk a třepetající se modrý plamen na povrchu hořáku.)	Nedostatek plynu. Přívodní hadice plynu je skřípnutá. Znečištěný nebo ucpaný otvor pro přívod plynu v hořáku. Pavučiny nebo jiné překážky v trubici.	Zkontrolujte množství plynu v bombě. Přemístěte hadici pro přívod plynu. Vyčistěte otvor pro přívod plynu. Vyčistěte trubici.
Hučení regulátoru.	Normální jev v horkých dnech.	Nejedná se o závadu. To je způsobeno vnitřními vibracemi v regulátoru a nemá vliv na výkon nebo bezpečnost plynového grilu. Hučící regulátor nebude nahrazován.

Uchovejte svůj pokladní doklad o nákupu, abyste mohli potvrdit svou záruku.

Objednávání náhradních dílů

Informace o záruce

MODEL: _____

Datum nákupu: _____

Výrobní číslo: _____

(Záznam informací naleznete zde pro přehlednost)

Než se obrátíte na vašeho prodejce, podívejte se na webové stránky Napoleon Grills, kde naleznete rozsáhlejší pokyny pro čištění, údržbu, odstraňování a náhradní díly - www.napoleongrills.cz. Pro náhradní díly a záruční reklamace se obraťte přímo na místního distributora / prodejce (viz seznam kontaktů na webu). Obraťte se na vašeho prodejce ve věcu náhradních dílů a záručních reklamací. Pro zpracování Vaší žádosti budeme potřebovat následující informace:

1. Model a sériové číslo přístroje.
2. Objednací číslo a popis
3. Stručný popis problému
4. Doklad o koupi (fotokopie faktury).

V některých případech reklamace může zástupce Napoleonu požádat o vrácení reklamovaného dílu do továrny na kontrolu před poskytnutím náhradních dílů.

- Než se obrátíte na vašeho prodejce Napoleon, prosím vezměte na vědomí, že na následující položky se nevztahuje záruka:
- náklady na dopravu, zprostředkování nebo vývozní clo, mzdové náklady na odstranění a instalaci,
- náklady na služby a volání k diagnostice problem, změna barvy korozivzdorné oceli,
- selhání v důsledku nedostatečného čištění a údržby nebo používání nevhodných čisticích prostředků (čističe trouby).

Parts List

Item	Part #	Description	
1	N135-0045NH-BK1HT	base	x
2	N010-0830	drip pan plate	x
3	N570-0104	screw, 10-24 X 3/8"	x
4	N475-0319	control panel	x
5	N010-0825	manifold 50mbar (DE)	x
	N010-0773	manifold 30mbar (CE)	x
6	N570-0078	screw, m4 x 8mm	x
7	N585-0089-BK1HT	control panel heat shield	x
8	N570-0076	screw, #8 X 1/2"	x
9	N380-0020	control knob	x
10	N570-0073	screw 1/4-20 x 3/8"	x
11	N710-0079	drip pan	x
12	Z570-0033	screw, 10-24 x 12mm	x
13	N100-0047	burner, right	x
14	N100-0046	burner, left	x
15	N325-0083	lid handle	x
16	N655-0179	lid handle support left	x
17	N655-0180	lid handle support right	x
18	N685-0017	temperature gauge	x
19	N570-0107	screw, 10-24 x 30mm	x
20	N135-0048-BK1HG	lid	x
21	N485-0023	cotter pin	x
22	N485-0021	clevis pin	x
23	N080-0302	cross light bracket	x
24	N305-0087-BK2FL	cooking grid left	x
25	N305-0088-BK2FL	cooking grid right	x
26	N080-0303	bracket, leg	x
27	N160-0025	clip	x
28	N570-0068	screw, #14 x 1/2"	x
29	N080-0346	bracket, flex line	x
31	N255-0057	fitting	x
32	W450-0027	nut, 1/2-20	x
33	N255-0014	fitting	x
34	N075-0091	cradle front / rear	x
35	N325-0088	cradle handle	x
36	N325-0089	cradle handle cover	x
37	N510-0013	silicone bumper	x
38	N720-0060	manifold flex line	x
39	N135-0048-BK1HG-SER	assembly, lid	x
40	N475-0319-SER	assembly, control panel	x
41	N010-0834	assembly, cradle	x
42	N325-0083-SER	assembly, lid handle	x
	N530-0032	regulator hose DE	x
	N530-0033	regulator hose NL	x
	N530-0037	regulator hose UK	x
	N530-0046	regulator hose CZ	x
	N530-0034	regulator hose DK	x
	N530-0034	regulator hose NO, FI, ES	x
	N530-0038	regulator hose FR	x

Parts List

Item	Part #	Description	
	N530-0035	regulator hose SE	x
	N530-0036	regulator hose IT	x
	N530-0044	regulator hose PL	x
	N530-0043	regulator hose RU	x
	68286	vinyl cover - grill head only	ac
	68287	vinyl cover - for PRO285 - stand - ce	ac
	56080	griddle	ac
	PRO285-STAND-CE	optional cart and shelves for PRO285	ac

x - standard ac - accessory

Parts Diagram

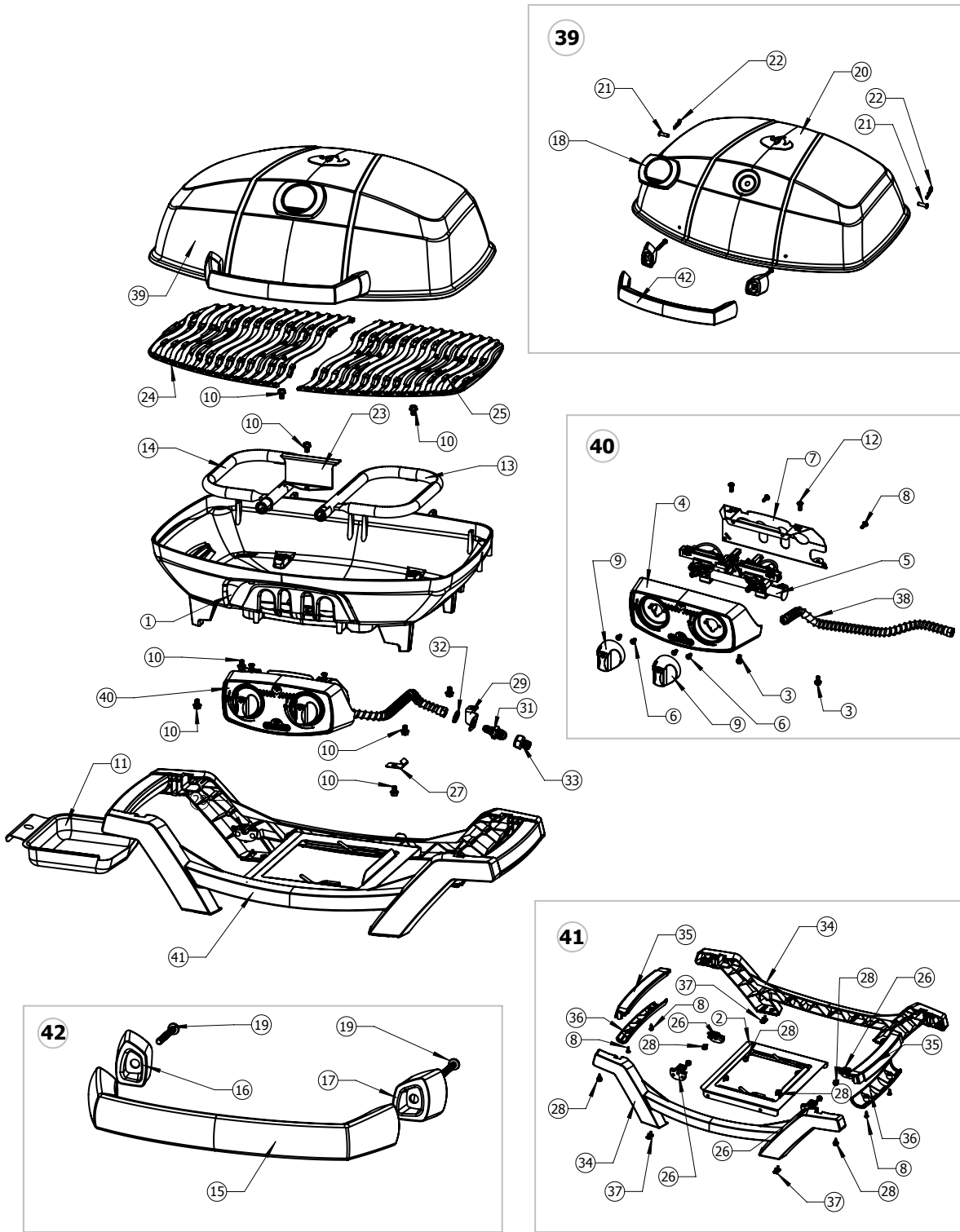

Notes

CZ

Tento plyn gril musí byť používaný len vonku na dobre vetranom mieste a nesmie byť používaný vo vnútri budovy, garáže, tienené verandy, altánku alebo v akýkoľvek iných uzavretých priestoroch.

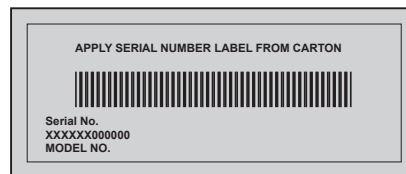

SK

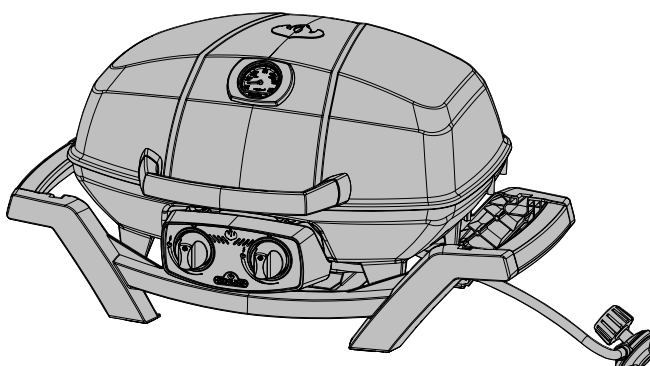

NEBEZPEČENSTVO

AK POCÍTITE PLYN:

- Uzavrite prívod plynu do zariadenia.
- Uhasťte akýkoľvek otvorený oheň.
- Otvorte veko.
- Ak zápach pretrváva, držte sa ďaleko od spotrebiča a ihneď zavolajte svojho dodávateľa plynu alebo požiarnikov.



VAROVANIE!

Nepokúšajte sa zapáliť toto zariadenie, bez toho aby ste si prečítali oddiel "Horenie" v tomto návode na obsluhu.

Neukladajte ani nepoužívajte benzín alebo iné horľavé látky v blízkosti tohto ani žiadneho iného zariadenia. Pokiaľ plynová flaša nie je pripojená, nesmie byť uložená v blízkosti tohto ani žiadneho iného zariadenia. V prípade, že nedodržíte pokyny v tomto návode, môže dôjsť k požiaru alebo výbuchu, čo spôsobí poškodenie majetku, zraneniu alebo usmrteniu osôb.

Upozornenie k inštalácii: Zanechajte tento návod pre budúce použitie grilu.



N415-0309CE-CZ-SK DEC 18.17

Wolf Steel Europe BV
Poppenbouwing 29-31, 4191 NZ Geldermalsen,
CCI No. 51509970, THE NETHERLANDS
info@napoleongrills.nl

www.napoleongrills.com

Napoleon Prezidentská 10-ročná Obmedzená Záruka



Výrobky NAPOLEON sú navrhnuté s vynikajúcimi komponentmi a materiálmi a sú tvorené vyškolenými remeselníkmi, ktorí sa chvália svojím dielom. Tento produkt pred balením a prepravou dôkladne skontrolovali kvalifikovaní technici, aby sa zabezpečilo, že zákazník dostane kvalitný produkt, ktorý očakávate od spoločnosti NAPOLEON.

SK

NAPOLEON ručí za komponenty Vášho nového produktu Napoleon z hľadiska chyby materiálu a spracovania od dátumu predaja po nasledujúce obdobie:

Hliníkové kryty / nerezová konštrukcia	10 rokov
Nerezové veko	10 rokov
Smaltované veko	10 rokov
Lakované oceľové veko	5 rokov plné krytie, plus do 10.roku zľavu 50% na diel
Nerezové trubicové horáky	5 rokov plné krytie, plus do 10.roku zľavu 50% na diel
Smaltované liatinové rošty	5 rokov plné krytie, plus do 10.roku zľavu 50% na diel
Nerezové alebo smaltované kryty horákov	3 roky plné krytie, plus do 10.roku zľavu 50% na diel
Všetky ostatné diely	2 roky

*Podmienky a obmedzenia

Táto obmedzená záruka vytvára záručnú lehotu, ako je uvedená vo vyššie uvedenej tabuľke, pre produkt zakúpený prostredníctvom autorizovaného predajcu NAPOLEON a oprávňuje pôvodného kupujúceho k stanovenému krytiu v záručnej dobe, a to buď spoločnosťou NAPOLEON alebo autorizovaným predajcom spoločnosti NAPOLEON, aby nahradil súčasť takéhoto výrobku, ktorý zlyhal pri bežnom súkromnom použití v dôsledku výrobných chýb. "50% zľava" uvedená v tabuľke znamená, že súčasťka je k dispozícii kupujúcemu za 50% zľavu z bežnej maloobchodnej ceny komponent v uvedenom období. Táto obmedzená záruka sa nevzťahuje na príslušenstvo alebo bonusové položky.

Na vysvetlenie "bežná súkromná potreba" výrobku znamená, že výrobok: bol nainštalovaný autorizovaným servisným technikom alebo dodávateľom v súlade s pokynmi na inštaláciu, ktoré sú súčasťou výrobku a všetkými miestnymi a národnými predpismi pre budovy a protipožiaru ochranu; boli riadne dodržané; a výrobok nebol používaný ako komunálne zariadenia alebo v komerčnej sfére.

Záruka tiež nezahŕňa: prekúrenie, neštandardné horenie spôsobené okolitými podmienkami, ako je silný vietor alebo nedostatočná ventilácia, škrabance, preliačiny, koróziu, poleptanie náterov, sfarbenie spôsobené teplom, abrazívnymi alebo chemickými čistiacimi prostriedkami alebo pôsobením UV žiarenia, rozbitie porcelánových či smaltovaných častí alebo škody spôsobené nesprávnym použitím, nehodou, krupobitím, hasením požiaru, nedostatočnou údržbou, nevhodným pôsobením či prostredím ako je soľ alebo chlór, zmeny, úpravy, zanedbanie alebo časti inštalovanej od iných výrobcov. Pokiaľ dôjde k poškodeniu častí, ktoré by už nebolo možné používať (prereznutie alebo prehorenie) počas doby trvania oprávnenej záruky, bude poskytnutý náhradný diel.

Náhradný diel je výhradnou zodpovednosťou spoločnosti NAPOLEON definovanej touto obmedzenou zárukou. V žiadnom prípade NAPOLEON nenesie zodpovednosť za inštaláciu, prácu alebo iné náklady alebo výdavky spojené s opakovaným inštalovaním dielu v záruke, za akékoľvek vedľajšie, následné alebo nepriame škody alebo za prepravné poplatky, náklady na pracovnú silu alebo vývozné clá.

Táto obmedzená záruka je poskytovaná popri všetkých práv, ktoré vám sú poskytované miestnymi zákonmi. Preto táto obmedzená záruka nestanovuje spoločnosti NAPOLEON žiadnu povinnosť udržiavať diely na sklade. Na základe dostupnosti náhradných dielov môže spoločnosť NAPOLEON podľa svojho uváženia splniť všetky povinnosti tým, že poskytne zákazníkovi pomerný kredit k novému produktu. Po prvom roku s ohľadom na túto obmedzenú záruku môže spoločnosť NAPOLEON podľa svojho uváženia plne plniť všetky záväzky vyplývajúce z tejto záruky tým, že vráti pôvodnému oprávnenému kupujúcemu veľkoobchodnú cenu akékoľvek chybné časti v záruke.

Predajný doklad alebo kópie budú vyžadované spoločne so sériovým číslom a číslom modelu pri podávaní záručných nárokov spoločnosti NAPOLEON. Spoločnosť NAPOLEON si vyhradzuje právo nechať svojho zástupcu preveriť akýkoľvek výrobok alebo súčasť pred tým, než uhradí nárok na záruku. Obráťte sa na svojho autorizovaného predajcu Napoleon prípadne priamo na servis dovozca NAPOLEON, aby ste získali nárok na záručné plnenie.

Pozn.: doživotnou zárukou sa myslí neobmedzená doba, po ktorú bude produkt používaný prvým a pôvodným majiteľom resp. kupujúcim



napoleongrills.com



VAROVANIE! Nedodržanie týchto pokynov môže viesť k poškodeniu majetku, úrazu alebo smrti. Prečítajte si všetky upozornenia a dodržujte pokyny z tejto príručky pred prevádzkou grilu.

Bezpečné prevádzkové postupy

- Tento plyn gril musí byť zostavený presne podľa pokynov v návode. V prípade, že gril bol gril zostavený v obchode, je nutné skontrolovať montážny návod pre potvrdenie správneho zloženia a vykonávať požadované skúšky tesnosti pred uvedením do prevádzky grilu.
- Prečítajte si celý návod pred použitím grilu.
- Tento gril sa musí skladovať iba vonku na dobre vetranom mieste, nesmie byť používaný vo vnútri budovy, garáže, vo verande, altánku alebo iných uzavretých priestoroch.
- Tento plyn gril je určený pre propán, bután alebo len propán / butánu zmesi.
- neumiestňujte do vetra. Silný vietor môže nepriaznivo ovplyvniť výkon varenie na grile.
- Under no circumstances should this gas grill be modified. Parts sealed by the manufacturer, licensed authorized • Za žiadnych okolností by tento plyn gril nemal byť upravený užívateľom. Časti zlepené od výrobcu, smie upraviť licencovaný autorizovaným servisný technik alebo dodávateľ.
- Nepoužívajte prístroj na žiadnych horľavých konštrukciách.
- Udržiavajte správnu vzdialenosť k horľavín 18 "(457 mm), na zadnej strane prístroja, 18" (457 mm) od strán). Ďalšie tolerancie sa odporúča u vinylové dosky alebo tabule skla.
- hadice prívodu plynu musí byť inštalované takým spôsobom, ktorý neumožní kontakt s akýmkoľvek horúcimi povrchmi grilu, zatiaľ čo v je gril v prevádzke alebo v režime ukladania / cestovanie.
- Plynový láhev musí byť odpojený, keď nie je plynový gril používaný.
- Keď je plynový valec pripojený k prístroju, musí byť gril a plyn skladovať vonku, alebo v dobre vetranom priestore.
- Keď je plynový gril uložený v interiéri, nesmie byť pripojena plynová fľaša, tu skladujte vo vetranom priestore alebo vonku mimo dosahu detí. Odpojené láhev nesmie byť skladované v budove, garáži alebo akékoľvek iné uzavre miestnosti.
- Pred každým použitím skontrolujte prívod plynu hadicu. Ak existujú dôkazy o nadmernom oteru alebo opotrebenia alebo je hadica rozrezal hadice, musí byť vymenená ešte pred použitím plynovom grile, namontujte náhradné hadice určené výrobcom grilu.
- Nikdy neskladujte náhradné plynovú bombu pod alebo v blízkosti tohto grilu.
- Nevedzte hadice pod odkvapkávacou miskou - správne vzdialenosť hadice k spodnej jednotke musí byť zachovaná.
- Skúška tesnosti zariadenia sa vykonáva pred prvým použitím, rok a po každej výmene dielu.
- Držte sa starostlivo pokynov pri používaní grilu.
- Nepoužívajte horáky so zatvoreným vekom
- Dospelí a najmä deti by mali byť upozornení na nebezpečenstvo prehriatia povrchu. Malé deti by mali byť pod dohľadom, v blízkosti plynového grilu.
- Pri prevádzke nenechávajte gril bez dozoru.
- Nehýbte s grilom za tepla alebo prevádzky.
- Udržujte akýkoľvek elektrický napájací kábel alebo / a prírodnú hadicu plynu v dostatočnej vzdialenosti od horúcich povrchov.
- Uistite sa, grilovací plech (ak je vo výbave) je správne umiestnený.
- Čistite zásobník tuku a grilovacie dosky pravidelne, aby sa zabránilo nahromadeniu, to môže viesť k požiaru zvyšného tuku.
- Nepoužívajte vodu, pivo, ani iné tekutiny k vzplanutiu alebo uhasenie.
- nepoužívajte tlakovú umývačku na vyčistenie akejkoľvek časti jednotky.
- Tento plyn gril nie je určený pre komerčné použitie.
- Tento plyn gril nie je určený pre a nikdy by nemal byť používaný ako kúrenie.

SK

ROZMERY

SK

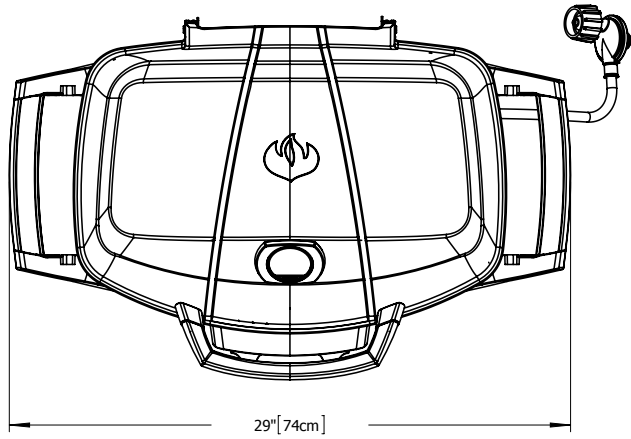

PRO285 GRILL

GRILL SIZE: 14 1/2 in X 21 1/2 in (IRREGULAR) = 285 in² (37 cm X 54 cm (IRREGULAR) = 1840cm²)

ALL DIMENSIONS ARE APPROXIMATE

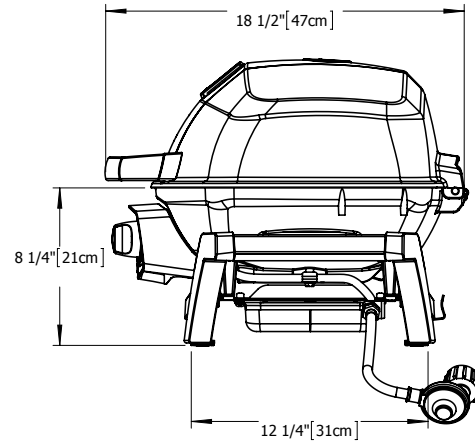
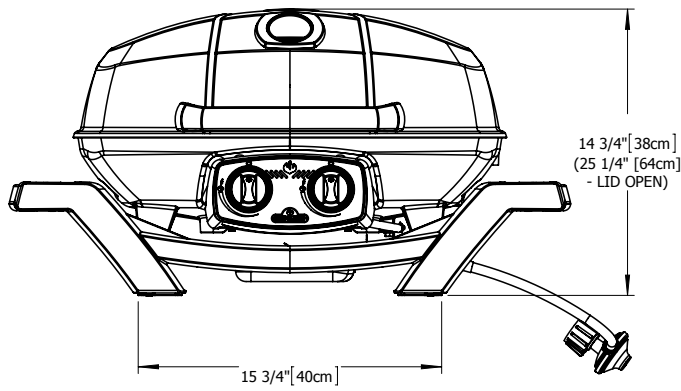

Zaobchádzať opatrne



POZOR! Pri manipulácii alebo preprave grilu, dbajte aby sa zabránilo poškodeniu. Hoci tento gril bol navrhnutý pre mobilitu, ale pri hrubom zaobchádzaní alebo zneužití môže dôjsť k poškodeniu vnútorných súčastí, ktoré budú brániť grilu v riadne prevádzke.

Správna likvidácia tohto produktu



Toto označenie znamená, že tento výrobok by nemal byť likvidovaný s iným komunálnym odpadom v celej EÚ. Aby sa zabránilo možnému znečisteniu životného prostredia alebo ľudskému zdraviu spôsobeným nekontrolovanou likvidáciou odpadu, recyklujte je zodpovedne k podpore opätovného využitia materiálnych zdrojov. Ak chcete vrátiť použité zariadenie, použite prosím systém zberu a recyklácie alebo sa obráťte na predajcu, kde bol výrobok zakúpený. Tento výrobok môže byť bezpečne zrecyklované, k životnému prostrediu.

SK

Plynová kartuša

Používajte len kartuše, ktoré spĺňajú národné a regionálne kódy. Pre optimálny výkon by mal byť gril prevádzkovaný na propán. Uistite sa, že valec môže poskytnúť dostatok paliva na prevádzku zariadenia. Ak si nie ste istí, poraďte sa so svojím miestnym dodávateľom plynu.

- Pri manipulácii s ventilom fľaše buďte opatrní.
- Nikdy nepripájajte fľašu, ktorá nezodpovedá miestnym predpisom.
- Náhradné fľaše nesmie byť uložené v tesnej blízkosti prevádzkovej jednotky. Fľaše nesmú byť vystavené extrémnemu teplu alebo priamemu slnečnému žiareniu



VAROVANIE! Uistite sa, že hadica je smerovaná k udržaniu správnej vôle k spodnej strane prístroja. Hadice, že nesmie byť kontakte s vysokými teplotami povrchov, môže sa roztaviť a prepúšťať, čo môže spôsobiť požiar.

Pripojenie fľaše: Zastite, aby regulátor a hadica neboli skrútené. Odstráňte kryt ventilu plynovej fľaše. Utáhnite regulátor na ventilu láhve. Provedte skúšku tesnosti všetkých spojů před grilováním. Skúška tesnosti musí byť vykonaná každý rok, a zakaždým, keď je valec zahnutý hore, alebo keď je časť plynového systému nahradená.

Vzorová láhev

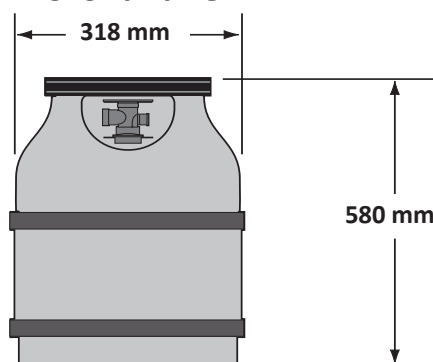

Plynové hadice

- V prípade, že hadice a regulátor nie sú poskytnuté výrobcom, potom použite len hadice a regulátory, ktoré spĺňajú národné a regionálne kódy.
- Uistite sa, že hadice neprichádza do styku s tukom, kvapkami tuku alebo horúcimi plochami na prístroji.
- Kontrolujte hadicu pravidelne. V prípade potrhanej, nastavených alebo opotrebovaných, pred použitím prístroja hadicu vymeňte.
- Odporúčaná dĺžka hadice je 0,9 m. Hadica nesmie byť dlhšia ako 1,5 m.
- Uistite sa, že je hadica sa nekrúti a pri inštalácii ju nelámte.
- Pred dátumom expirácie vymeňte hadicu.



VAROVANIE!

- Nevedzte hadicu pod odkvapkavacou miskou.
- Zaistite, aby všetky spoje boli pevne utiahnuté pomocou dvoch kľúčov. Nepoužívajte teflónovú pásku na akomkoľvek pripojení hadice.
- Uistite sa, že sa hadica nedotýkala žiadnym vysoko teplých povrchov, môže sa roztaviť a únik plynu spôsobí požiar

SK

Technické dáta

V nasledujúcej tabuľke sú vstupné hodnoty pre spotrebič.

Horák	Veľkosť trysiek		tepelný príkon (celkovo)		Využitie plynu(celkovo)	
	I	II	I	II	I	II
	#69 (0.74 mm)	#73 (0.61 mm)	4.1kW	4.1kW	301 g/h	301 g/h

Certifikované Plyny / Tlaky - Skontrolujte typový štítok, aby sa zabezpečilo, že zodpovedá nasledujúcom zozname.

Kategória plynu	'3B/P(30)	'3+(28-30/37)	'3B/P(50)
Veľkosť otvoru (pozri vyššie)	I	I	II
Plyny / Tlaky	Butan 30mbar Propan 30mbar	Butan 28-30mbar Propan 37mbar	Butan 50mbar Propan 50mbar
Zem	BE, BG, CY, DK, EE, FI, FR, GB, HR, HU, IS, IT, LT, LU, MT, NL, NO, RO, SE, SI, SK, TR	BE, CH, CY, CZ, ES, FR, GB, GR, IE, IT, LT, LU, LV, PT, SK, SI	AT, CH, DE, SK

Nemeňte regulátor. Používajte iba regulátorom, ktorý dodávať tlak uvedené v tabuľke vyššie. Pre výmenu používajte iba regulátor určený výrobcom.

Pripojenie fľaše

UPOZORNENIE! Niektoré regulatory a hadice obsahujú matice s ľavým závitom a iné musia stlačením tlačidla ON pripojiť a odpojiť OFF. Postupujte podľa pokynov uvedených nižšie pre príslušný regulátor hadice.

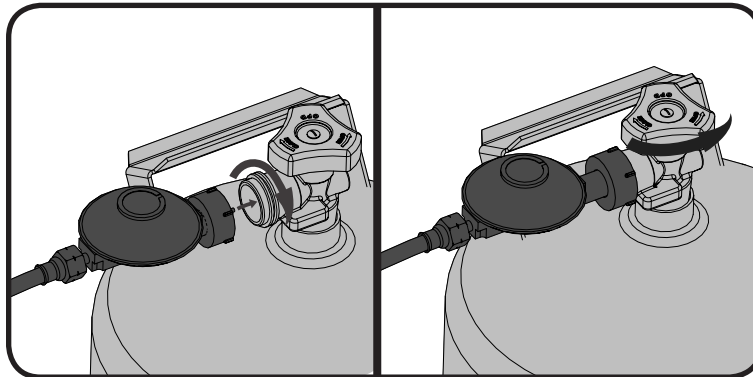

FIG. 1

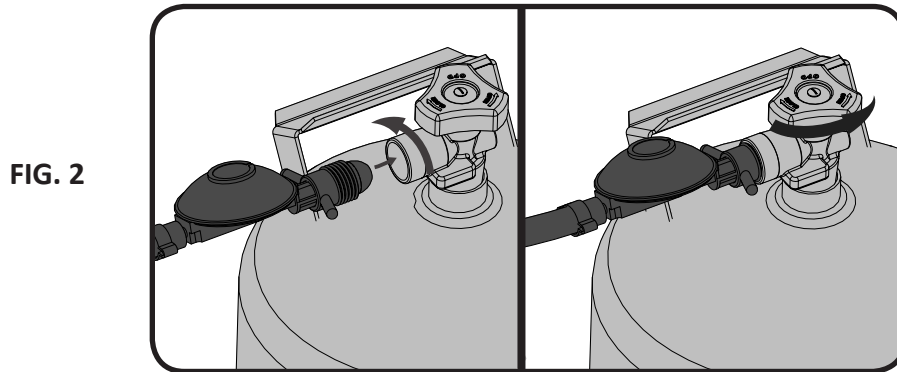

FIG. 2

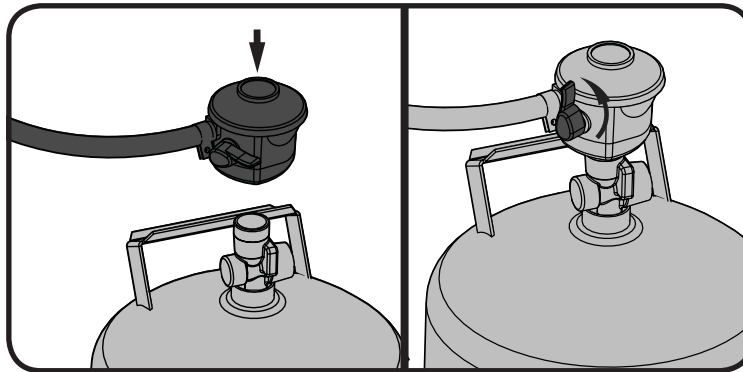

FIG. 3

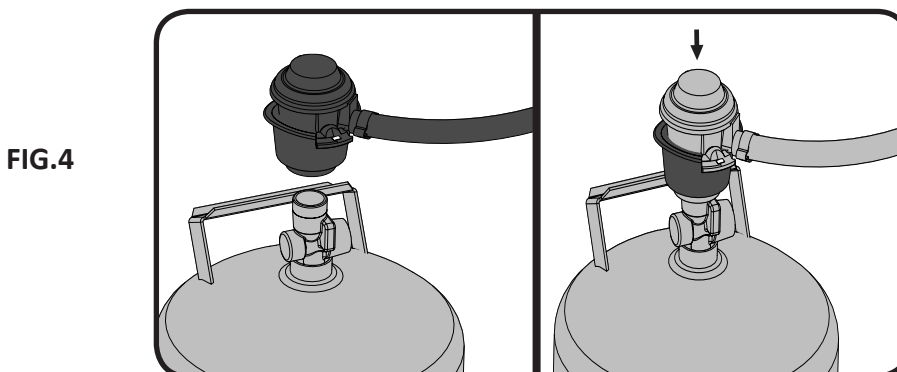
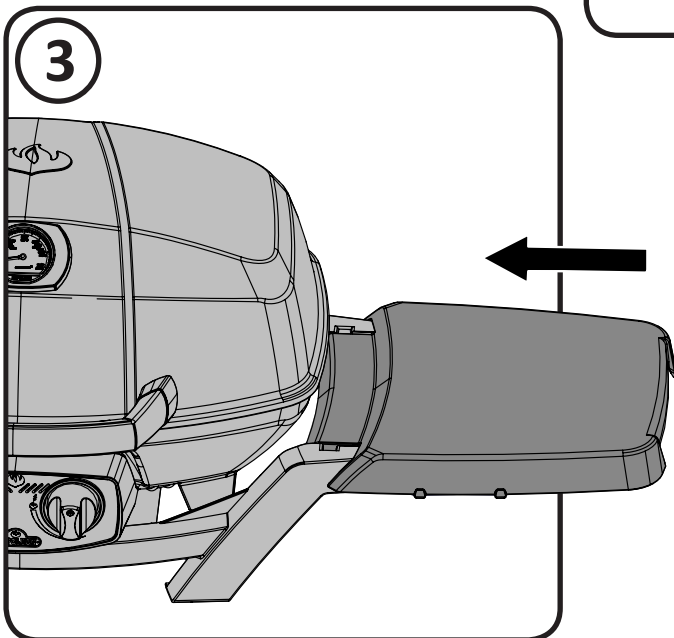
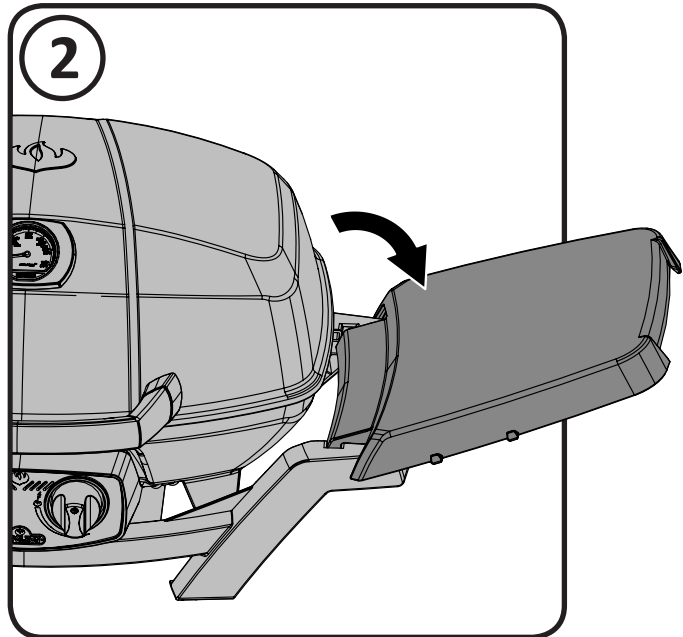
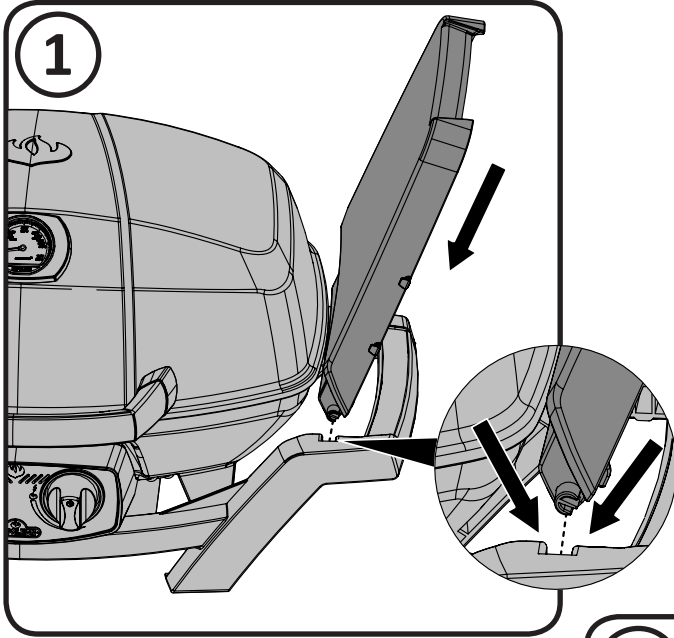

FIG. 4

SK



Použitie na stoloch

TQ285 / PRO285 bol navrhnutý pre mobilitu. Skladacie nohy TQ285 / PRO285 môžu byť nastavené na viac možných polôh. Nohy rozložte a zacvaknite, keď je gril presúvaný, zložte ich späť do uzamknutej polohy.



VAROVANIE! Nohy umiestnené na oboch stranách grilu musí byť rozložené v priebehu použitia.



VAROVANIE! Nepoužívajte gril na plastových, živcových alebo sklenených stolových doskách.

SK

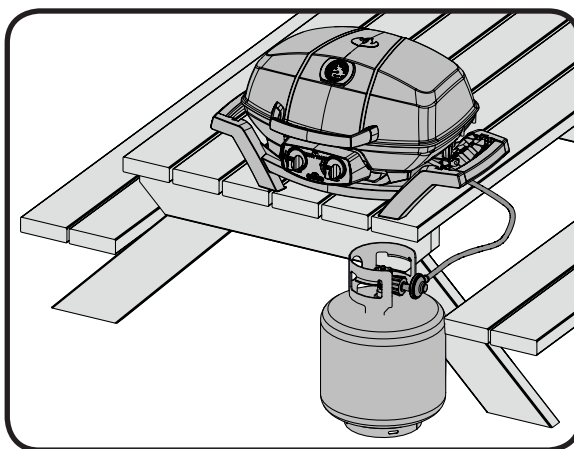

Voliteľný Stojan

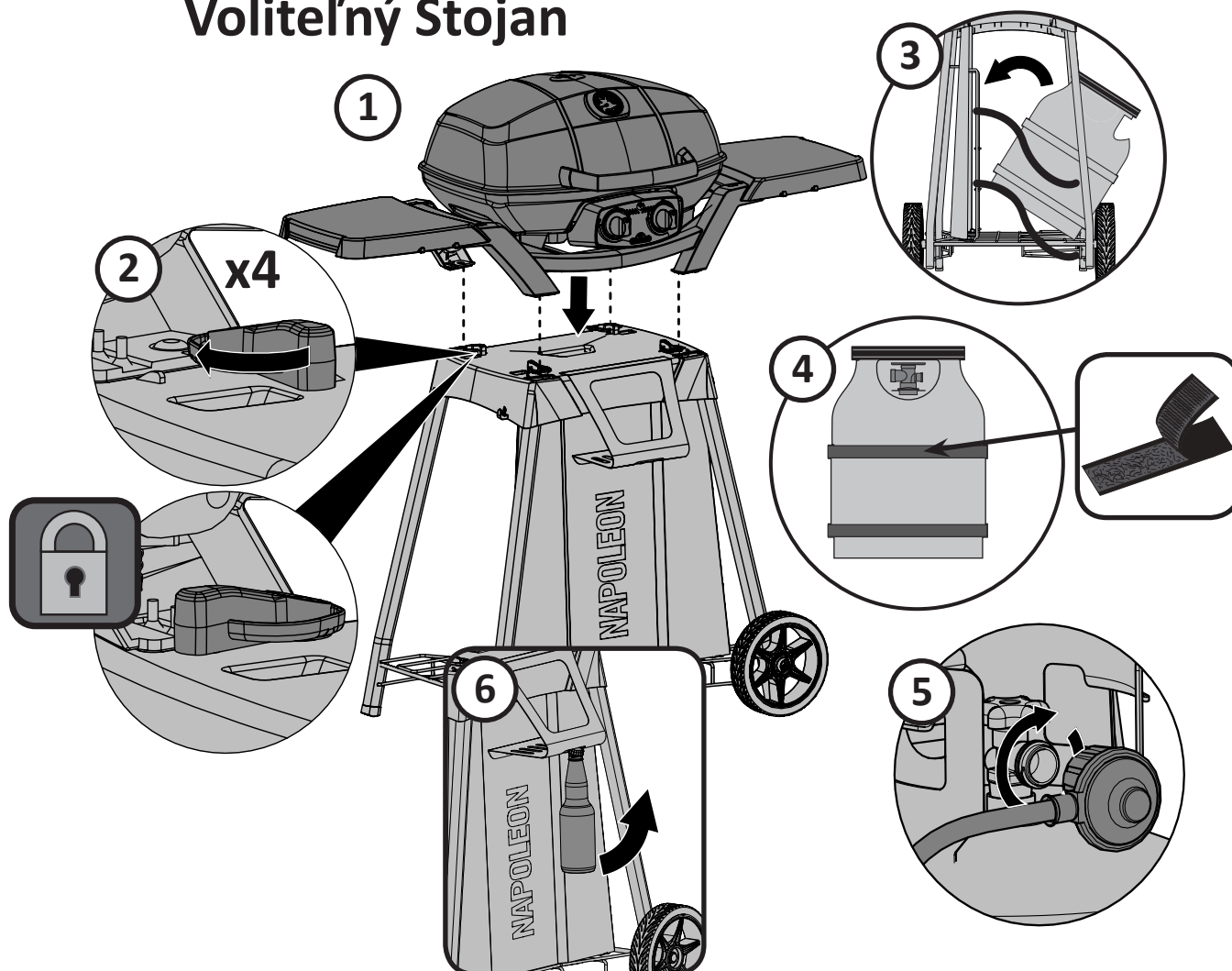

Pokyny k testovanie tesnosti



VAROVANIE! Skúška tesnosti musí byť vykonaná za rok a pokaždé, keď sa fľaša odpojí, alebo, ak sa nahrádza časť plynového systému.



POZOR! Nikdy nepoužívajte otvorený plameň na kontrolu úniku plynu. Byť istí, žiadne iskry alebo otvorený oheň sú v tejto oblasti, zatiaľ čo vy skontrolujete tesnosť. Iskra alebo plameň bude mať za následok požiar alebo výbuch, škody na majetku, vážne ublíženie na zdraví alebo smrť.



Testovanie tesnosti: Toto sa musí uskutočniť pred prvým použitím, každý rok, a vždy, keď všetky plyné zložky sú nahradené alebo opravené. Nefajčite pri vykonávaní tohto testu, a odstráňte všetky zápalné zdroje. Pozri Testovanie netesnosti diagram pre oblasti pre kontrolu. Vypnite všetky ovládacie prvky horáka do polohy OFF. Zapnite prívod plynu ďalej.

Kefa, pol vody a pol tekutého mydla a na všetkých spojov a prípojok regulátora, hadice, trubíc a ventily. Bublíny budú indikovať únik plynu. Buď utiahnite uvoľnené kľby alebo majú časť nahradená jedným odporúčanú Napoleon oddelenia zákaznických riešení a má gril skontrolovať certifikovaným inštalátor plynu.

Ak únik nemožno zastaviť, **okamžite vypnite prívod plynu, odpojte ho**, a majú gril skontrolovať certifikovaným inštalátor plynu alebo predajcu. Nepoužívajte gril, dokiaľ nebude opravená netesnosť.

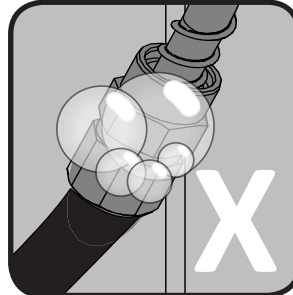
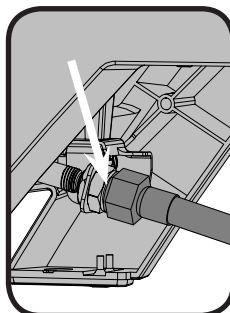
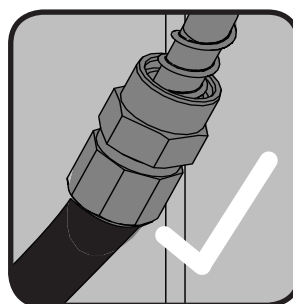
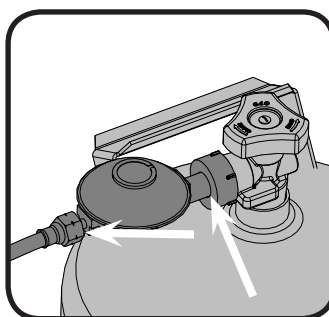
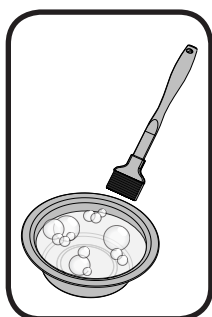
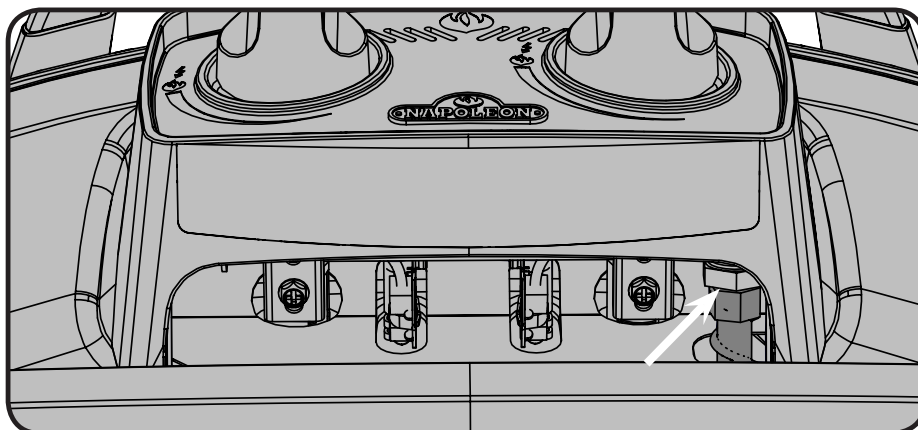

Pokyny zapálenia

SK

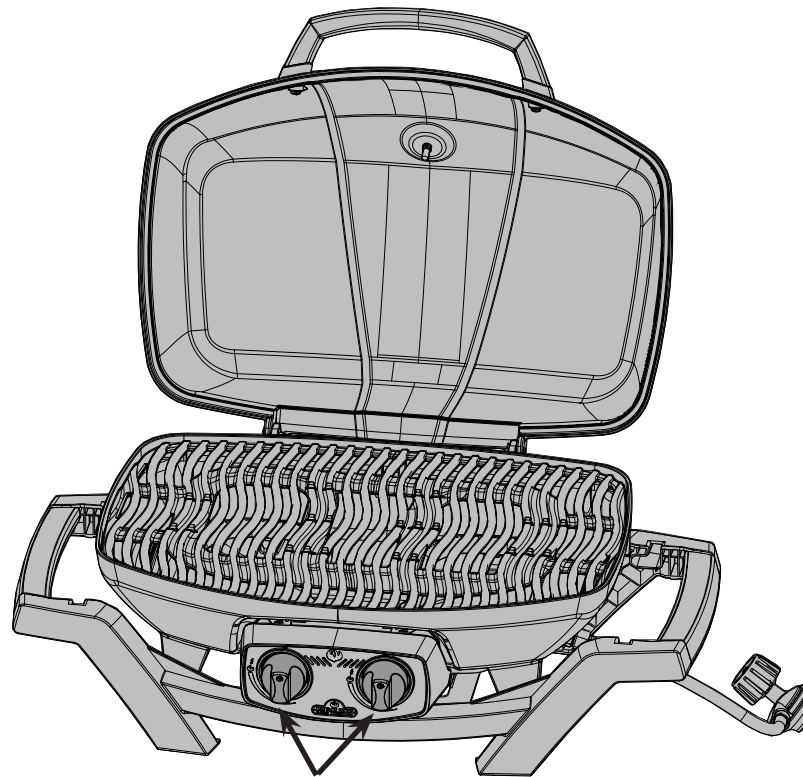

Burner Control



VAROVANIE! Otvorte veko.

VAROVANIE! Zaistite, aby všetky ovládacie gombíky horákov boli v polohe „vypnuté“. Pomaly zapnite prívod k plynovej fľaši.

Hlavný horák

1. Otvorte veko grilu.

2. Stlačte a otočte, akýmkoľvek hlavným gombíkom horáka, pomaly do polohy “hi”.
Týmto sa zapáli vybraný horák.

3. V prípade, že pilotné plameň nebude zapálený, pak ihneď otočte ovládačom späť do polohy “vypnuté” a opakujte krok 2 niekoľkokrát.

4. V prípade, že sa horák nezapáli počas 5 sekúnd, otočte ovládací gombík do polohy “vypnuté” a počkajte 5 minút aby sa prípadný prebytok plynu rozptýlil. Opakujte kroky 2 a 3.

5. Ak budete zapaľovať s pomocou zápalky, vložte ju do klipu. Vložte klip so zapálenou zápalkou cez rošt pod krytmi horákov a pustite ovládačom plyn do tohto horáka.

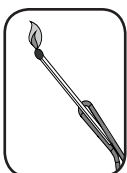

Návod grilovanie



POZOR! Nepoužívajte gril pod markízou. Nedodržanie týchto pokynov môže viesť k požiaru alebo zraneniu osôb.



NEBEZPEČENSTVO! Neukladajte tento gril ihneď po použití. Nechajte ho vychladnúť pred presunutím alebo uložením. Ak tak neurobíte, môže dôjsť k požiaru či poškodenie majetku, úrazu alebo smrti.

Počiatkové zapálenie: pri prvom zapálení, bude gril vydávať mierny zápach plynu. To je normálne dočasný stav spôsobený vypálením vnútorných náterových hmôt a mazív používaných vo výrobnom procese, a nebude sa opakovať. Stačí spustiť hlavné horáky na vysokej horenia, približne pol hodiny. Jednoducho nechajte horieť gril na vysokom ohni asi 30 minút.

Použitie hlavného horáka: Keď chcete „zatiahnúť“ potraviny, doporučujeme predhriať gril zapnutím hlavného horáku na vysoký plameň, veko zatvorte po dobu približne 10 minút. Potraviny ktoré sa varí krátku dobu (ryby, zelenina) môže byť veko grilu otvorené. Varenie s uzavretým vekom zaistí vyššie teploty, ktoré môžu znížiť dobu varenia a mäso bude rovnomernejšie varené. Potraviny, ktoré majú dobu varenia dlhší ako 30 minút, ako je pečené mäso, môžu byť varené nepriamo (s horákom zapáleným naproti umiestnenie potravín). Pri varení veľmi chudého mäsa, ako je kuracie prsia alebo chudého bravčového mäsa, mriežky možno naolejovať pred ohrevom pre zníženie lepenie. Varenie mäsa s vysokým obsahom tuku môže vytvoriť „vzplanutí“. Redukujte množstvo tuku alebo znížte teplotu. V prípade, že dôjde k vzplanutiu, potraviny presuňte preč z plameňov a znížte teplotu. Nechajte veko otvorené.

Návod na čistenie



POZOR! Pri údržbe grilu vždy používajte ochranné rukavice a ochranné okuliare.



POZOR! Aby sa predišlo možnosti popálenia, mala by byť údržba vykonávaná iba v prípade, keď je gril vychladnutý. Vyhnite sa nechránenému kontaktu s horúcimi povrchmi. Zaistite, aby boli všetky horáky vypnuté. Čistite gril v oblasti, kde čistiace prostriedky nepoškodí palubu, trávnik, či terasu. Nepoužívajte čistič na rúry na čistenie akejkolvek časti tohto plynového grilu. Nepoužívajte samočistiace prostriedky na rošty alebo akékoľvek iné časti. Barbecue omáčka a soľ môže byť žieravá a spôsobí prudké zhoršenie častí na plynovom grile ak nie je pravidelne čistený.



Poznámka: nerezová oceľ má sklon k oxidácii alebo vzniku škvrn v prítomnosti chloridov a sulfidov, a to najmä v pobrežných oblastiach a iných drsných podmienkach, ako je teplo, vysoko vlhkom prostredí okolo bazénov a horúce výfuky. Tieto škvrny môžu byť vnímané ako hrdza, ale môžu byť ľahko odstránené, alebo im možno zabrániť. Pre zaistenie prevencie a odstránenie škvrn, premyte všetky oceľové a chrómované povrchy každé 3-4 týždne, alebo tak často, ako je požadované, čerstvou vodou a / alebo čistiacim prostriedkom na nerezovú oceľ.

Liatinové grilovacie mriežky: liatinové grilovacie mriežky dodávané s novým grilom, ponúkajú vynikajúce uchovávanie a distribúciu tepla. Pravidelným ošetrovaním svojim mriežkam pridávate ochranný povlak, ktorý pomôže v odpore voči korózii a zvýši svoje schopnosti nepríľnavosti.

Prvé použitie: Umyte grilovacie mriežky rukou s trochou čističa na riad vodou, aby sa odstránili zvyšky z výrobného procesu (nikdy neumývajte v umývačke riadu). Dôkladne opláchnite teplou vodou a utrite mäkkou handričkou. To je dôležité, aby sa zabránilo prenikaniu vlhkosti do liatiny.

Ošetrovanie: Použite mäkkú handričku s rastlinným olejom a potrite s ním všetky miesta roštu. Nepoužívajte solené tuky, ako je maslo alebo margarín. Predhrejte gril po dobu 15 minút, potom umiestnite rošty späť na gril. Otočte ovládacie gombíky horáka na strednú teplotu veko majte zavreté. Nechajte varenie mriežky ohriať približne pol hodiny. Otočte všetky horáky do polohy „OFF“ a plyn vypnite pri zdroji. Nechajte vriace mriežky vychladnúť. Tento postup by mal byť opakovaný niekoľkokrát v priebehu obdobia grilovanie, aj keď to nie je nutné pre každodenné použitie (postup denného používania).

Denné použitie: Pred predhrievaním a čistením mosadzným drôtenou kefou, potrite celý horný povrch masťou. Predhrejte gril a potom zotrite nežiaduce zvyšky mosadznou drôtenou kefou

Čistenie vnútra v plynovom grile: Odstráňte grilovací rošt. Použite mosadznú drôtenú kefu na čistenie nečistôt z odliatku strán a pod vekom. Zmeťte všetky nečistoty z vnútra grilu plynu do odkvapkávacej misky.

Odkvapkovácia miska: Nahromadený tuk zvyšuje nebezpečenstvo požiaru. Čistite odkvapkovaciu misku tak často aby sa zabránilo nahromadeniu mastnoty. Mastnota prebytočné kvapky sa hromadí v odkvapkávacej miske, ktorá sa nachádza pod plynovým grilom. Pre čistenie, vyberte misku z grilu. Nikdy neobaľujte alebo neprekrývajte odkvapkovácia panvicu hliníkovou fóliou alebo iným materiálom, pretože to môže zabrániť správnejmu prúdeniu tuku. Panva by mala byť oškrabanú špachtľou alebo škrabkou.

Čistenie vonkajšieho povrchu grilu: Nepoužívajte brúsne čistiace prostriedky ani drôtenku na jakovkoľvek maľovaný, porcelán alebo nerezový diel vášho grilu Napoleon. Ak tak urobíte, bude poškrabaný povrch grilu. Povrch grilu by sa mal čistiť teplou mydlovou vodou, zatiaľ čo je kov ešte na dotyk teplý. Na čistenie nerezových povrchov, použite čistič na nerezovej ocele alebo ne-abrazívne. Vždy ich utrite v smere vlákien / rýh. V priebehu doby, diely z nerezovej ocele zmení farbu pri zahriatí, zvyčajne do zlatej či hnedej farby. Toto zafarbenie je normálne a nemá vplyv na výkon grilu. S komponenty z porcelánu / smaltu je potrebné zaobchádzať so starostlivosťou. Zapečený smalt je ako sklo a ak sa poškodí, bude sa lúpať či praskať.

Pokyny pre údržbu

Odporúčame každoročne vykonať dôkladnú kontrolu a servis grilu kvalifikovaným servisným technikom.

Za všetkých okolností udržiavajte priestor na grilovanie bez horľavých materiálov, benzínu a ďalších horľavých kvapalín. Nebráňte prietoku vetracieho a spaľovacieho vzduchu.



VAROVANIE! Pri čistení grilu vždy používajte ochranné rukavice a ochranné okuliare.

VAROVANIE! Vypnite plyn pri zdroji a pred údržbou odpojte aj jednotku. Aby sa predišlo možnosti popálenia, údržba by mala byť vykonávaná len v prípade, keď je gril vychladnutý. Skúška tesnosti musí byť vykonaná každý rok a vždy, keď niektorá časť bola menená.

Trubicový Horák: Horáky sú vyrobené z 304 nerezovej ocele, ale pri extrémnych teplotách a agresívnom prostredí môže spôsobiť nastať povrchovej korózie. To možno odstrániť pomocou mosadzného drôtenej kefy.

POZOR! Dajte si pozor na pavúky.

Vôňa plynu priťahuje pavúky a hmyz. Horák je vybavený vzduchovou klapkou, čo znižuje pravdepodobnosť, že hmyz bude stavať hniezda vnútri horáka, ale celkom neodstráni problém. Hniezdo alebo pavučina môže spôsobiť, že horák bude horieť žltým alebo oranžovým plameňom alebo spôsobiť požiar na vzduchovej klapke pod ovládacím panelom. Ak chcete vyčistiť vnútro horáka, musí byť odstránený z plynového grilu: Odstráňte skrutku (y), ktoré držia krížové držiaky zapalovania a horák.

Posuňte horák späť a nahor pre vybratie. Čistenie: Použite flexibilné kefa pre čistenie Venturiho trubice (vnútorné časti horáka). Vytrite všetky uvoľnené nečistoty z horáka vstupným otvorom plynu. Skontrolujte, či nie sú trubičky horáka a ventilové otvory upchaté. Trubičky horáka sa môžu zaniest v priebehu času vzhľadom na zvyškom jedla z varenia alebo korózii, použite otvorenú kancelársku sponku. Porty sa ľahšie čistia, ak je horák odstránený z grilu, ale možno vykonať aj s horákom nainštalovaným.

POZOR! Dávajte pozor, aby ste nezväčšili diery

Reinštalácia: opačný postup preinštalovania horáka. Pri inštalácii skontrolujte, či je ventil v horáku.

Vymeňte krížový držiak zapalovania a utiahnite skrutky na dokončenie preinštalovanie.



POZOR! Pri opätovnej inštalácii horáka po čistení je veľmi dôležité, že ventil / otvor vstúpi do trubice horáka pred zapálením vášho plynového grilu. Ak ventil nie je vo vnútri rúrky horáku by mohlo dôjsť k požiaru alebo výbuchu.

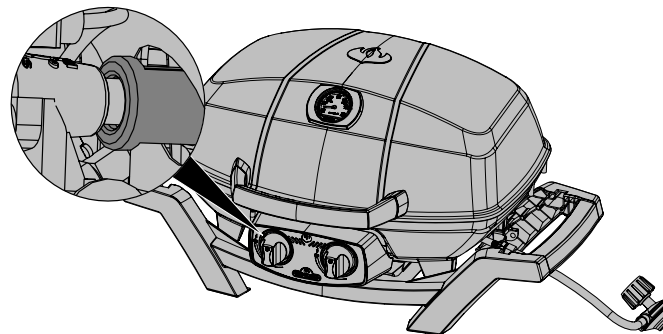

SK



VAROVANIE! Hadice: Skontrolujte odreniny, tavenie, rezy, a praskliny v hadici. Ak existuje niektorý z týchto stavov, nepoužívajte plynový gril. Časť vymeňte u svojho predajcu Napoleon alebo s odborným technikom.

Víko- Liaty hliník: Váš gril je vybavený vekom z hliníkového odliatku, ktorý nebude reznout a môže byť ľahko prebrúsený. Vnútro veka je surový hliník, môžu zostať stopy toku na výlisku a uvoľňujúce činidlá, to nie je na závada, ale značky z formy, ktorá sa používa vo výrobnom procese.

Čistite spodnú stranu veka pravidelne s teplou mydlovou vodou. Hoci liaty hliník nebude reznout, vysoké teploty môžu za starnutie, spôsobenie oxidácie na povrchu. To sa javí ako biele škvrny na odliatku. Ak chcete obnovenie týchto oblastí, čistite jemným pieskom a zľahka jemným brúsny papierom. Očistite povrch a odstráňte všetky zvyšky a nalakujte vysokoteplotne odolnou farbou na grilovanie. Chráňte okolitých oblastí. Postupujte podľa pokynov pre vytvrdení.

Riešenie problémov

Problém	Možné príčiny	Riešenie
Nízkej teplo / Malý plameň, keď sa ventil otvorí	upchatiu plynu. Nesprávne predhriatie.	Skontrolujte, či nie sú v horáku alebo otvore pavučiny. Predhrejte gril hlavnými horákmi na vysokom stupni 5 až 10 minút.
Príliš vzplanutia / nerovnomerné teplo.	Nesprávne predhriatie. V zásobníku je veľa tuku alebo popole	Predhrejte gril hlavnými horákmi na vysokom stupni 5 až 10 minút. Pravidelne čistite odkvapkávaciu misku. Nevykladajte ju hliníkovou fóliou. Viď čistenie pokyny.
Horáky horí žltým plameňom, sprevádzané vôňou plynu.	Možno pavučina iné nečistoty, alebo nesprávne nastavenie vzduchovej klapky.	Dôkladne očistite horák. Pozri všeobecné pokyny pre údržbu. Otvorte mierne prívod vzduchu v súlade s pokynmi (Musí byť vykonané kvalifikovanou osobou pre inštaláciu plynu).
Plamene sa dvíhajú od horáka, sprevádza vôňa plynu, a možno aj problémy so zapálením / horením.	Nesprávne nastavenie vzduchovej klapky.	mierne zatvorte vzduchovej klapky v súlade s pokynmi úprav spaľovacieho vzduchu. (Musí byť vykonané kvalifikovanou osobou pre inštaláciu plynu.)
Horák sa nezapáli zabudovaným zapalovačom, ale je možno ho zapáliť sirkou.	výstup trysiek je špinavý alebo upchaný.	vyčistíte trysky s mäkkou kefkou.
Hučanie regulátora.	Normálny výskyt v horúcich dňoch.	To nie je závada. Je to spôsobené vnútornými vibráciami v regulátora a nemá to vplyv na výkon alebo bezpečnosť plynového grilu. Hučiaci regulátor nebude nahradený.
“farba“ sa odlupuje z vnútra veka Nebo krytu.	nahromadenie tuku na vnútorných povrchoch.	To nie je závada. Povrchová úprava na veku a “kapučňu” je z nerezovej ocele. Odlupovanie je spôsobené kaleným tukom, ktorý schne, a bude sa odlupovať. Zabráňte tomu pravidelným čistením. viď čistenie
Výkon horáka na “vyskej” nastavenie je príliš nízky. (Drnčiaci hluk a vlajúce modrý plameň na povrchu horáka.)	Nedostatok plynu. Prívodnej hadice je poblebnutá. Špinavý alebo upchaný otvor. Pavučiny alebo iné látky vo Venturiho trubici.	Skontrolujte hladinu plynu vo valci propánu. Premiestnite prívodnej hadice podľa potreby. Vyčistite otvor horáka. Vyčistite Venturiho trubice.

Uschovajte účtenku ako doklad o nákupe na overenie vašej ZÁRUKY.

Objednávanie náhradných dielov

Informácie o záruke

MODEL: _____

DÁTUM NÁKUPU: _____

SÉRIOVÉ ČÍSLO: _____

(Záznam informácií pre ľahkú orientáciu)

Než sa obrátite na oddelenie zákazníckych riešení, skontrolujte Napoleon webové stránky pre rozsiahlejšie informácie -čistenie, údržbu, odstraňovanie problémov a náhradné diely na www.napoleongrills.sk. Obráťte sa na svojho miestneho distribútora priamo (pozri zoznam kontaktov distribútorov grilov) pre náhradné diely a záručnej reklamácie.

Ak chcete spracovať reklamáciu, musíme mať k dispozícii nasledujúce informácie:

1. Model a výrobné číslo prístroja.
2. Katalógové číslo a popis.
3. Stručný opis problému („zlomený“ nie je dostatočná).
4. Fotodokumentaci
5. Doklad o nákupe (fotokópie faktúry).

V niektorých prípadoch riešenie by mohol zástupca požiadať o kontrolu v továrni pred poskytnutím náhradných dielov. Tieto diely musia byť odoslané zpet dovozci.

Než sa obrátite na riešenie pre zákazníkov, prosím, zoberte na vedomie, že na tieto položky sa nevzťahuje záruka:

- Náklady na dopravu, sprostredkovanie alebo vývozného cla.
- Náklady na pracovnú silu na odstránenie a reinstaláciu.
- Náklady na službu volania a diagnostika problému.
- Zafarbenie dielov z nerezovej ocele.
- Zlyhanie časti kvôli nedostatku údržby, alebo použitie nevhodných čistiacich prostriedkov (istiaci rúru).

Parts List

Item	Part #	Description	
1	N135-0045NH-BK1HT	base	x
2	N010-0830	drip pan plate	x
3	N570-0104	screw, 10-24 X 3/8"	x
4	N475-0319	control panel	x
5	N010-0825	manifold 50mbar (DE)	x
	N010-0773	manifold 30mbar (CE)	x
6	N570-0078	screw, m4 x 8mm	x
7	N585-0089-BK1HT	control panel heat shield	x
8	N570-0076	screw, #8 X 1/2"	x
9	N380-0020	control knob	x
10	N570-0073	screw 1/4-20 x 3/8"	x
11	N710-0079	drip pan	x
12	Z570-0033	screw, 10-24 x 12mm	x
13	N100-0047	burner, right	x
14	N100-0046	burner, left	x
15	N325-0083	lid handle	x
16	N655-0179	lid handle support left	x
17	N655-0180	lid handle support right	x
18	N685-0017	temperature gauge	x
19	N570-0107	screw, 10-24 x 30mm	x
20	N135-0048-BK1HG	lid	x
21	N485-0023	cotter pin	x
22	N485-0021	clevis pin	x
23	N080-0302	cross light bracket	x
24	N305-0087-BK2FL	cooking grid left	x
25	N305-0088-BK2FL	cooking grid right	x
26	N080-0303	bracket, leg	x
27	N160-0025	clip	x
28	N570-0068	screw, #14 x 1/2"	x
29	N080-0346	bracket, flex line	x
31	N255-0057	fitting	x
32	W450-0027	nut, 1/2-20	x
33	N255-0014	fitting	x
34	N075-0091	cradle front / rear	x
35	N325-0088	cradle handle	x
36	N325-0089	cradle handle cover	x
37	N510-0013	silicone bumper	x
38	N720-0060	manifold flex line	x
39	N135-0048-BK1HG-SER	assembly, lid	x
40	N475-0319-SER	assembly, control panel	x
41	N010-0834	assembly, cradle	x
42	N325-0083-SER	assembly, lid handle	x
	N530-0032	regulator hose DE	x
	N530-0033	regulator hose NL	x
	N530-0037	regulator hose UK	x
	N530-0046	regulator hose CZ	x
	N530-0034	regulator hose DK	x
	N530-0034	regulator hose NO, FI, ES	x
	N530-0038	regulator hose FR	x

SK

Parts List

Item	Part #	Description	
	N530-0035	regulator hose SE	x
	N530-0036	regulator hose IT	x
	N530-0044	regulator hose PL	x
	N530-0043	regulator hose RU	x
	68286	vinyl cover - grill head only	ac
	68287	vinyl cover - for PRO285 - stand - ce	ac
	56080	griddle	ac
	PRO285-STAND-CE	optional cart and shelves for PRO285	ac

x - standard ac - accessory

SK

Parts Diagram

SK

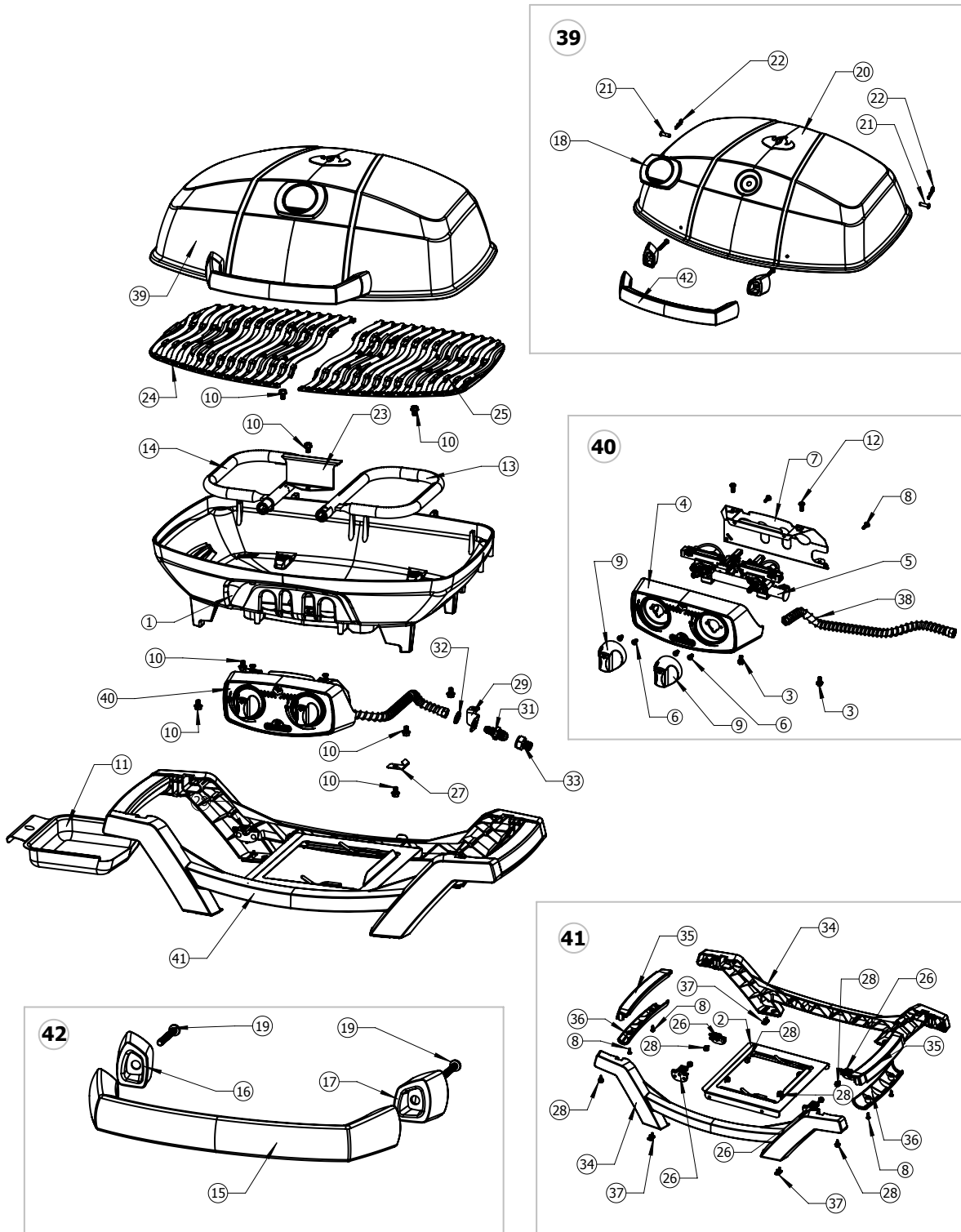



Napoleon products are protected
by one or more U.S. and Canadian
and/or foreign patents or patents
pending.
Les produits de Napoléon sont
protégés par notre brevet
d'invention dans les pays États
Units, Canada et international.



N415-0309CE-CZ-SK